

República Oriental del Uruguay

*Dirección Nacional de la
Propiedad Industrial y Registro de Software*



N°360

30/06/2026

ISSN 2301 – 1777
Impreso en D.N.P.I.
Permiso N° 2160 (Biblioteca Nacional)
URUGUAY

REPÚBLICA ORIENTAL DEL URUGUAY



MINISTERIO DE INDUSTRIA, ENERGÍA Y MINERÍA

DIRECCIÓN NACIONAL DE LA PROPIEDAD INDUSTRIAL Y REGISTRO DE SOFTWARE

DRA. FERNANDA CARDONA

MINISTRA DE INDUSTRIA, ENERGÍA Y MINERÍA

DANIEL OLESKER

SUBSECRETARIO

MINISTERIO DE INDUSTRIA, ENERGÍA Y MINERÍA

DR. MAG. RODRIGO DÍAZ

DIRECTOR GENERAL DE SECRETARÍA

MINISTERIO DE INDUSTRIA, ENERGÍA Y MINERÍA

DRA. MARIANELA DELOR

DIRECTORA TÉCNICA DE LA PROPIEDAD INDUSTRIAL

MINISTERIO DE INDUSTRIA, ENERGÍA Y MINERÍA

LISTADO DE AGENTES DE LA PROPIEDAD INDUSTRIAL

| Nro | Nombre | Dirección | CP | Teléfono | Fax | E-mail |
|------------|---------------------------------|-------------------------------------|-----------|---------------------------|------------|-----------------------------|
| 3 | CIKATO LAY, MANFREDO ANDRES | Avenida Italia 7519, Oficina .502 | 11500 | 2606.06.06 | 2606.14.39 | cikato@cikato.com.uy |
| 6 | MARINARI SEXTO, WALTER HUGO | 25 de Mayo 576 | 11000 | 2916.34.55 | 2916.21.93 | bacot@bacot.com.uy |
| 8 | ARROLLI TELESKA, RUBEN JOSE | Ituzáingó 1485 esc.12 | 11000 | 2915.94.75 | | |
| 12 | FREIRA SERRAT, CARLOS MARIA | Río Negro 1394 piso 10 esc.10 | 11100 | 2901.16.70/ 2901.58.32 | | |
| 15 | DAIQUI BALMACEDA, JUAN CARLOS | Río Negro 1394 piso 10 esc.10 | 11100 | | | |
| 16 | GIMENEZ SORHUET, ROBERTO DARIO | Florida 1485 ap.301 | 11000 | 2901.22.78 | | |
| 17 | PONCE DE LEON MURO, JULIO CESAR | Florida 1485 ap.301 | 11000 | 2901.22.78 | | |
| 18 | BACOT SIL VEIRA, OSCAR TULLIO | 25 de Mayo 576 | 11000 | 2916.34.69 | 2916.21.93 | obacot@bacot.com.uy |
| 19 | FREIRA SERRAT, JUAN MIGUEL | Plaza Cagancha 1335 esc. 317/18 | 11100 | 2900.06.86 | 2908.71.27 | jmfreira@adinet.com.uy |
| 20 | FOX TAYLOR, NORMAN ALEXANDER | Pedro Murillo 6136 | 11500 | 2604.03.60 | 2604.66.69 | nfox@fox.com.uy |
| 21 | LAMAS BALESTRA, MARIO DANIEL | Lucerna 6273 | 11400 | 2600.37.67 | | dlamas@lamasgrimaldi.com.uy |
| 23 | BONADA ASUAGA, ROBERTO GUZMAN | Lancasteriana 2359 bis | 11400 | 2600.72.24 | | |
| 24 | LANZON MAZZELLO, RAFAEL EDUARDO | Brandzen 1961 esc.102 | 11200 | 2408.50.38 | 2409.97.61 | rlanzon@lanzoni.com.uy |
| 25 | PIÑEYRO CAMACHO, MARTHA NELIDA | Plaza Independencia 848 1er. Piso | 11000 | 2908.81.36 | | mpineyro@montevideo.com.uy |
| 26 | VECINO SANCHEZ, GERMAN | Mones Roses 6937 | 11500 | 2604.16.04 | 2604.66.04 | gvecino@ppv.com.uy |
| 28 | MEDINA YLLA, EDUARDO JOSE | Av. Garibaldi 2185 | | 2203.93.06/ 2209.51.40 | 2200.74.74 | info@medinamarcas.com |
| 29 | PITTALUGA SHAW, JUAN ANTONIO | Echevarriarza 3535 Of. 1601 Torre A | 11300 | 2623.29.59 | 2623.29.57 | juan@pittaluga.com |
| 30 | MAESO VALINO, MARIA CRISTINA | Colonia 1825 apto.402 | | | | |
| 31 | PILAS SEMICHEVICH, RODOLFO | Av. Uruguay 2049 bis | 11100 | 2409.36.02 | 2401.55.72 | uruguay@pilasnet.com.uy |
| 32 | MELGAR PEREZ, ASTUR EULOGIO | Av. Uruguay 1826 | 11100 | 2409.17.00 | 2402.30.55 | |

| Nro | Nombre | Dirección | CP | Teléfono | Fax | E-mail |
|-----|-------------------------------------|---|-------|-------------|------------------------|-------------------------------|
| 34 | FERNANDEZ SECCO, GONZALO JOSE | 25 de Mayo 467 piso 5 | 11000 | 2916.19.13 | 2916.57.40 | gonzalo@fernandezsecco.com.uy |
| 35 | D' ALESSANDRO VALIDO, JULIO CESAR | Juan Paullier 2015 | 11200 | 2400.39.70 | | |
| 37 | FERNANDEZ PEREZ, EDUARDO LUJIS | Fernández Crespo 1861 bis | 11200 | 2400.22.90 | 2400.22.90 | eduardoluisf@gmail.com |
| 38 | BOGNANNO PAULOS, NOEMI CLARA | Rincón 682 esc.14 | 11000 | 2916.38.72 | | |
| 39 | CROCCO MARTINEZ, ALVARO HARRIET | Av. Garibaldi 2276 | | 2200.74.24 | | |
| 40 | MORGAGE DI POLITO, CLAUDIO | Av. de las Américas 8336, Block 1, Ap.101 | 15000 | 094.429.107 | | cmorgade@morgade.uy |
| 41 | DELPIAZZO RODRIGUEZ, CARLOS ENRIQUE | Misiones 1424 piso 5 | 11000 | 2915.30.30 | 2915.30.30 int. 512 | delpiazzo@delpiazzo.com.uy |
| 42 | ARGENTINO DE BELLO, ROSARIO NELLY | Juncal 1431 esc. 402 | 11000 | - | | |
| 43 | AURUCCI DE MORALES, SYLVIA RITA | 25 de Mayo 395 piso 3 apto.6 | 11000 | - | | |
| 44 | SAAVEDRA LEVRATTO, LORENZO | Zapicán 2980-82 | | 2209.46.83 | | |
| 45 | DOCAMPO EIRIN, ALBERTO MARIO | Rivera 6056 | | 2600.39.41 | | |
| 46 | EIRIN DI FAZIO, ALVARO JORGE | Plaza Independencia 831 esc. 609 | 11300 | 2902.75.49 | 2902.35.51 | |
| 47 | PISANI PALMER, CARLOS ORLANDO | R. Hayadelat 1688 | | 2619.63.77 | | |
| 48 | MONTANO GOMEZ, PEDRO JULIO | Plaza Cagancha 1335 ap. 1104 | 11100 | 2903.07.80 | 2903.07.80 int. 211 | sym@scelzaymontano.com.uy |
| 49 | ORDOQUI CASTILLA, GUSTAVO ANTONIO | Rincón 728 | 11000 | 2708.38.03 | | gustavo@ordoquicastilla.com |
| 50 | CORTI ACOSTA, GRACIELA BEATRIZ | Obligado 1070 | 11300 | 2709.30.95 | | gcorti@adinet.com.uy |
| 51 | SCELZA MARTINEZ, FERNANDO LUIS | Rba. Rep. del Perú 1043 | 11300 | 2708.29.50 | | |
| 52 | PRAT GUTIERREZ, AGUSTIN JULIO | Palacio Lapidó Av. 18 de julio 948 ap.401 | 11100 | 29047739 | | pratasoc@usa.net |
| 53 | APEZECHEA SANTINI, JOSE ANTONIO | Colonia 2108 apto.701 | 11200 | 2408.43.08 | | |
| 54 | NAV ARRO CASTEX, ALEJANDRO MARIANO | Pza. Independencia 1374 | 11100 | 2902.42.16 | | |

| Nro | Nombre | Dirección | CP | Teléfono | Fax | E-mail |
|-----|--------------------------------------|-------------------------------|-------|---------------------------|------------|---------------------------|
| 55 | RODRIGUEZ TURRINA, LUIS ALBERTO | Río Negro 1380 | 11100 | 2908.50.62 | | |
| 56 | CAGNOLA MERCADAL, CARLOS | La Paz 1988 | | 2400.56.95 | | |
| 57 | IRIGOYEN DESCALZI, JOSE MARTÍN | 25 de Mayo 635 esc. 203 | 11000 | 2916.03.37 | | |
| 58 | SANJINES RA VIZZA, CRISTOBAL ERNESTO | Duvimioso Terra 2327 apto. 6 | 11200 | - | | |
| 59 | MUSSIO TORRES, DIEGO EDUARDO | J.M.Blanes 869 | 11200 | 2413.65.67 | | |
| 61 | BALLIVA GIMENEZ, WASHINGTON ULISES | Rincón 540 piso 7 | 11000 | - | | |
| 62 | ZARUCKI ABRAMODICAS, JAIME | Bulevar Artigas 515 apto. 301 | 11300 | - | | |
| 63 | POPLAWSKI NATANSON, LIZABETH | Maldonado 2422 apto. 21 | 11200 | - | | |
| 64 | GAMUNDI DEMARCO, GERARDO ANIBAL | José Benito Lamas 2792 | 11300 | - | | |
| 65 | MARTINEZ LEONI, JOSE LUIS | Brandzen 1961 esc.602 | 11200 | 2407.81.72 | 2407.81.75 | jose@martinezleoni.com.uy |
| 66 | DE POSADAS MONTERO, DIEGO ANTONIO | Rincón 454 esc. 316 | 11000 | - | | |
| 67 | MAYER MARTINEZ, FEDERICO OSCAR | Ituzaingó 1393 esc. 503 | 11000 | - | | |
| 68 | MOREIRA PIEGAS, ROBERTO | Colonia 981 esc. 604 | 11100 | 2900.34.71 | 2900.86.22 | moreirap@adinet.com.uy |
| 69 | FONT BERTINAT, BISMARCK ENRIQUE | Av. Uruguay 872 | 11100 | 2902.55.65/ 2902.55.67 | | |
| 70 | ZAS FERNANDEZ, JORGE | Ejido 1425 esc. 3 | 11100 | - | | |
| 71 | LAURNAGA MARANA, VICTORIO JORGE | Bulevar España 2575 apto. 302 | 11300 | - | | |
| 72 | COSTA ALBERTONI, NEDER ERNESTO | 25 de mayo 477 esc. 28 | 11000 | - | | |
| 74 | LAMAS MORENO, LUIS FLORENCIO | Ramón Massini 3304 apto. 403 | 11300 | 2708.47.61 | | |
| 75 | CHIARINO MAÑE, ARMANDO | García de Zúñiga 2265 | 11300 | 2711.07.77 | | |
| 76 | SUAREZ ANTOLA, GRISELDA | 18 de Julio 1805 | | 2409.26.80 | | |
| 77 | STRAPETTI MONTESANO, HUGO | Av. Agraciada 2955 apto.106 | | - | | |

| Nro | Nombre | Dirección | CP | Teléfono | Fax | E-mail |
|-----|-------------------------------------|-----------------------------------|-------|------------|------------|-------------------------|
| 78 | FERNANDEZ GOYECHEA, LUIS ENRIQUE | 25 de Mayo 467 piso 4 esc. 7 | 11000 | - | | |
| 79 | MACIEL PAPP, GUILLERMO HORACIO | Santiago Vázquez 1244 of. 502 | 11300 | 2916.34.55 | | |
| 80 | STEFANOLI PESCKETTO, ALEJANDRO | Juan Benito Blanco 1127 apto. 101 | 11300 | 2709.04.45 | | |
| 81 | FLORES CASTRO, GALA DEL CARMEN | Bulevar Artigas 3942 apto. 1 | | - | | |
| 82 | HERVI BARROS, CARLOS ROGELIO | Dalmiro Costa 4486 apto. 2 | 11400 | 2619.55.94 | | |
| 83 | D'ALBORA SOLARI, FELIPE CONRADO | Dr. Francisco Soca 1360 | 11300 | 2708.11.20 | | |
| 84 | STEFANOLI PESCKETTO, MARIO FIDEL | Andes 1111 | 11100 | 2908.59.38 | | |
| 85 | FIGUEREDO MARTINEZ, OSCAR MARIO | 25 de Mayo 477 esc. 50 | 11000 | - | | |
| 86 | INVIDIO MAURIELLO, SANTIAGO RODOLFO | 25 de Mayo 661 esc. 205 | 11000 | - | | |
| 87 | ORLANDO SANTA MARIA, MARIA LORELEY | Juan Paullier 2416 | 11200 | - | | |
| 89 | FERRAZ MADRID, JOSE PEDRO | Juncal 1408 piso 5 esc. 9 | 11000 | - | | |
| 90 | ENRIQUEZ FIGOLI, JORGE RUBEN | Misiones 1371 piso 1 esc. 8 | 11000 | - | | |
| 92 | MENDEZ MANOVSKY, RUPERTO ALVARO | Tacuarembó 1442 | 11200 | 2402.90.96 | | |
| 93 | CANTON POMBO, MARCELO | Treinta y Tres 1420 piso 2 esc.15 | 11000 | 2916.52.25 | | |
| 94 | FISCHER FLEURQUIN, GUSTAVO RODOLFO | San José 807 Of. 403 | 11100 | 2908.71.67 | 2908.35.58 | fischer@fischer.com.uy |
| 95 | VIANA FERREIRA, ENRIQUE ALIPIO | Av. Uruguay 1824 apto. 202 | 11200 | - | | |
| 96 | MONTORO HEGUERTE, FRANCISCO EDISON | Treinta y Tres 1374 esc.108 | 11000 | 2915.94.27 | | |
| 97 | FINALI PILAS, MIRYAM ROSSANA | Av. Uruguay 2049 | 11100 | 2409.36.02 | 2401.55.72 | uruguay@pilasnet.com.uy |
| 98 | VILLAGRAN MERA, CLAUDIA | Juncal 1398 piso 4 esc.4/40 | 11000 | - | | |
| 99 | HENDLER TRIADOR, GABRIELA | Juncal 1395 esc.42 | 11000 | - | | |

| Nro | Nombre | Dirección | CP | Teléfono | Fax | E-mail |
|-----|------------------------------------|---|-------|---------------------------|------------|--|
| 101 | MARTINONI OTORMIN, GUSTAVO EDUARDO | Juan Carlos Gomez 1445 esc. 301 | 11300 | 2707.75.18 095531902 | 2707.56.46 | gustavomartinoni@martinoniyrodriguez.com |
| 103 | ABENTE LE BAS, DIEGO MONTGOMERY | Araucana 1277 | 11400 | 2606.06.06 | 2606.14.39 | cikato@cikato.com.uy |
| 104 | PILAS PEREIRA, RODOLFO | Av. Uruguay 2049 | 11100 | 2409.36.02 | 2401.55.72 | uruguay@pilas.com.uy |
| 105 | GERONA COSIO, HECTOR RICARDO | Colonia 815 esc. 504 | 11100 | 2901.36.08 | 2901.36.08 | |
| 106 | GAMIO CIA, JUAN ENRIQUE | Misiones 1379 esc. 601 | 11000 | - | | |
| 107 | GUTIERREZ CARRAU, JUAN MANUEL | Rincón 528 Piso 6 | 11000 | 2916.50.94/ 2916.50.95 | 2916.13.59 | |
| 108 | SILVA LEDESMA TERRA, JULIO CESAR | Rincón y 25 de Mayo, Ed.Rafael apto. 902, Maldonado | | | | |
| 109 | PLA REGULES, MARIA MARTA | Cerrito 420 esc. 404 | 11000 | 2915.66.20 | | |
| 110 | AMOZA ANTUNEZ DE OLIVERA, EDGARDO | Juncal 1305 piso 2 esc. 206 | 11000 | 2916.43.66 | | |
| 111 | MINICELLI D'AMATO, NELSON DANIEL | Alfredo Baldomir 2363 apto.202 | 11300 | - | | |
| 112 | GUTIERREZ GALIANA, JORGE | Río Branco 1359 apto.903 | 11000 | 2901.78.34 | | |
| 113 | MOREIRA BIRRIEL, MARIA GRACIELA | Río Branco 1359 apto.903 | 11100 | 2901.78.34 | | |
| 114 | GENTA FONS, PABLO | Chel. Brandzen 1961 of. 1004 | 11200 | 2409.24.21/ 2402.79.39 | 2408.77.26 | gentafons@fastlink.com.uy |
| 115 | CARNELLI DILEONE, CARLOS RAFAEL | Coronel Alegre 1321 piso 4 | 11300 | 2709.94.29 | | |
| 116 | IRIBARNE AGUINSKY, NORA | Bulevar España 2166 apto.302 | 11300 | - | | |
| 117 | GARCIA VILA, MARIO DANIEL | Maggiolo 685 | 11300 | 2711.57.41 | | |
| 118 | MARTINEZ VIVAS, MARIA INES | Costa Rica 1720 of.001 | 11000 | 2917.01.87 | 2916.34.05 | minesm@adinet.com.uy |
| 119 | GIAMBRUNO MAROÑO, MARIA INES | 25 de Mayo 467 piso 5 | 11000 | 2916.19.13 | 2916.57.40 | mgiambruno@fernandezsecco.com |
| 120 | PONZONI GARCIA, JOSE LUIS | Juncal 1431 esc.702 | 11000 | 2915.82.11 | | |

| Nro | Nombre | Dirección | CP | Teléfono | Fax | E-mail |
|-----|--|-------------------------------------|-------|---------------------------|---------------------------|--------------------------|
| 121 | GUADALUPE BRENNNA, DIEGO | Ellauri 896 apto. 101 | 11300 | - | | |
| 122 | VENCE CASSINA, TERESITA ANDREA | Hernandarias 3623 | 11400 | 2507.77.64 | | |
| 123 | CASTELLS BARTHABURU, MARÍA DE LAS MERCEDES | San José 807 esc. 403 | 11100 | 2908.71.67 | 2908.35.58 | fischer@fischer.com.uy |
| 124 | CHARLONE SPINNELLI, BENJAMIN DANIEL | Brandzen 1961 esc.502 | 11200 | - | | |
| 125 | IGLESIAS HERRERO, LUIS FERNANDO | Zabala 1394 bis piso 1 | 11000 | | | luisf.iglesias@gmail.com |
| 126 | ARIAS DURAN, JORGE ALFREDO | Itzaingó 1312 apto.205 | 11000 | 2915.91.41/ 2915.89.08 | 2916.42.56 | ariasjalf@yahoo.com |
| 127 | STIGLITZ HOLZMAN, BERNARDO MENDEL | 18 de julio 1516 apto.2 | | - | | |
| 128 | DURAN RAMALLO, JORGE HORACIO | San José 871 | 11100 | - | | |
| 129 | STEZANO MARÍÑO, ANA MARIA | Convención 1307 Of.502 | 11100 | 2902.21.98 | 2902. 66.53/ 095314299 | anamaria@stezano.com |
| 130 | GUICHON SIL VA, JOSE LUIS | Pza.Cagancha 1335 esc. 206 | 11100 | 2902.31.18/ 2902.16.55 | 2902.13.44 | jones@jones.com.uy |
| 131 | STUCZYNSKI SLONIMSKY, GERARDO DAVID | Charrúa 2665 | | - | | |
| 132 | ESPALTER MASOLLER, HAROLDO JOSE | Dr. Elazarola 2319 | 11400 | 2600.02.07 | | |
| 133 | HUGHES PORRAS, MARIA MARIELA | 25 de mayo 455 piso 4 | 11000 | 2915.56.83 | | |
| 134 | RISSO SHIEN, LAURA LUCIA | Río Negro 1354 apto.14 | 11100 | | | |
| 135 | BACOT SIL VEIRA, MONICA SUSANA | Av. 18 de Julio 841, piso 4 / 402 | | 2903.20.47/ 2900.41.02 | 2903.21.03 | monicabacot@mbs.com.uy |
| 136 | DEL CERRO ROLDOS, SUSANA VERÓNICA | Echevarriarza 3535 Of. 1601 Torre A | 11300 | 2623.29.59 | 2623.29.57 | sdelcerro@pittaluga.com |
| 138 | RODRIGUEZ VILLAMIL RIVIERE, RAMIRO | Máximo Tajés 6482 | 11400 | 2600.59.81 | | |
| 140 | LAPENNE IMAZ, EDUARDO MARCELO | Pedro Murillo 6136 | 11500 | 2604.03.60 | 2604.66.69 | fox@fox.com.uy |

| Nro | Nombre | Dirección | CP | Teléfono | Fax | E-mail |
|-----|-----------------------------------|--------------------------------------|-------|---------------------------|------------|----------------------------|
| 141 | TERRA ORTIZ DE TARANCO, ANA INÉS | Plaza Independencia 831 Of. 507 | 11000 | 2908.86.38 | 2908.86.40 | bacot@bacot.com.uy |
| 142 | LARREA CASTRO, MAGELA ADRIANA | J.C.Gomez 1479 | 11100 | 2915.99.48 | | |
| 143 | SANTUCCI SCARLATO, ANA MARIA | Araucana 1312 | 11400 | 2600.21.03 | | |
| 144 | VANRELL FALCON, JUAN EDUARDO | Marco Bruto 1005, piso 5 | 11300 | 2628.60.33 | 2622.53.55 | juanvanrell@vanrell.com.uy |
| 145 | LOPEZ OTTE, MARIO ANDRES | Araucana 1277 | 11400 | 2606.06.06 | 2606.14.39 | cikato@cikato.com.uy |
| 146 | CAMPOS BARNECH, ENRIQUE FERNANDO | Paraguay 1196 esc. 002 | 11200 | 2901.46.44 | 2901.46.44 | camposbarnech@hotmail.com |
| 147 | SCHULKIN GURMAN, AUGUSTO FERNANDO | Bulevar España 2293 | 11200 | 2401.09.94 | | |
| 148 | GARCIA GONZALEZ, SYLVIA ESTELA | Pablo Podestá 1293 | | - | | |
| 149 | FERNANDEZ IRUJO, MARIA BEATRIZ | Pablo Pérez 4523 | | 2215.11.32 | | |
| 150 | BAZZI GALLI, CARINNA GLORIA | Mercedes 1787 | | 2400.91.36 | 2408.57.21 | cbazzi@ertec.com.uy |
| 151 | GONZALEZ PITA, MARCELO JOSE | Pagola 3261 apto.104 | 11300 | 2709.25.65 | | |
| 152 | GIAMBRUNO MAROÑO, GABRIEL GERARDO | 25 de Mayo 467 of. 401 | 11000 | 2916.19.13 AL 15 | 2916.57.40 | fersecco@adinet.com.uy |
| 153 | TONARELLI DE PENA, MARIA NOEL | 25 de mayo 587 apto.101 | 11000 | 2916.54.92 | | |
| 154 | SCIARRA CAUBARRERE, ALEJANDRO | Rincón 531, Oficina 202 | | 2916.66.45 | | sciarra@sciarra.com.uy |
| 155 | SCIARRA CAUBARRERE, ADRIANA | Lido 1621 | 11400 | 2604.38.59 | | |
| 156 | TEUTEN BROOKER, MARK CHRISTOPHER | Potosí 1615 | 11500 | 2.603.10.38 | 2908.86.40 | mteuten@cmlawyers.com.uy |
| 157 | ALVAREZ PERSICO, CARLOS | Pza. Cagancha 1335 esc. 206 | 11100 | 2902.31.18/ 2902.16.55 | 2902.13.44 | jones@jones.com.uy |
| 158 | SUR BRAND, JORGE | Rambla República del Perú 851 ap.301 | 11300 | 2710.84.92 | | |
| 159 | ETCHEVERRY REYES, AGUSTIN | Cerrito 507 piso 5 | 11000 | - | | |

| Nro | Nombre | Dirección | CP | Teléfono | Fax | E-mail |
|-----|--------------------------------------|--|-------|-------------------------|------------|-------------------------------|
| 160 | SALAVERRY GALBARINI, LUCIA | Juan Carlos Gomez 1479 Esc 309 | 11000 | 2914.63.68 | 099611553 | luciasalaverry@yahoo.com |
| 161 | STERENSTEIN PESQUERA, FERNANDO | Aurora 362 | | 2309.35.86 | | |
| 162 | PEREYRA LETTIER, ROBERTO ELBIO | Vicente Yañez Pinzón 4743 | | 2308.25.09 | | |
| 163 | LARMINY LOPEZ, EDGARDO | Juan Proudfoot 1764 | 12400 | 2321.18.57 | | elarminy@vera.com.uy |
| 164 | PEREIRA SARALEGUI, TORIBIO AMALIO | Rincón 528 piso 6 | 11000 | 2916.50.94/95 | 2916.13.59 | tpereira@barbosa.com.uy |
| 165 | MORGADE DI POLITO, NORA | Rincón 528 piso 6 | 11000 | 2916.50.94/95 | 2916.13.59 | barbosa@barbosa.com.uy |
| 166 | PASTORINO LEPIRA, CARLOS AMERICO | Feliciano Rodríguez 2709 | 11300 | 2709.04.12 | | |
| 167 | GALANTE ALVAREZ, DIEGO | Bulevar Artigas 1154 | 11300 | 2708.71.72 | 2708.71.72 | info@galantemartins.com |
| 168 | CASULO BERNASCONI, EDISON HUMBERTO | José María Montero 2770 | 11308 | 099.612341 | 099.612341 | info@legaluy.com |
| 169 | DETJEN ETCHEVERRIGARAY, XIMENA MARIA | Colonia 1561 apto. 201 | | 2400.32.97 | | |
| 170 | BERRETA NOBOA, ALVARO RAFAEL | Av. Rivera 6606 | 11500 | 2600.82.41 | | |
| 171 | MARTINEZ GARCIA, MARIA CECILIA | J. Zavala Muniz 5556 | | 2601.84.78 | 2601.84.78 | reherma@adinet.com.uy |
| 172 | DE FREITAS STRAUMANN, EDUARDO | Andes 1418 apto. 201 | 11100 | 29011191/ 2902.53.03 | | |
| 173 | ELUTCHANZ GRAZIANO, NATALI CRISTINA | Maldonado 1378 apto.501 | | - | | |
| 174 | CHALKLING MAJO, ANA CAROLINA | Luis B. Cavia 3071 Of. 904 | 11300 | 2708.40.13 | 2708.40.13 | cchalking@estudiochalking.com |
| 175 | RUIZ ABOU-NIGM, VERONICA | Juncal 1327 esc. 2001 | 11000 | 2915.50.01 | 2915.43.75 | marcas@ppv.com.uy |
| 176 | NOCETTI HERRERA, ANA AMELIA | Juncal 1392 | 11300 | 2900.10.00 | 2623.29.57 | anocetti@ferrere.com |
| 177 | DEFFEMINIS PAIVA, JUAN BAUTISTA | Mones Roses 6937 | 11500 | 2604.16.04 | 2604.66.04 | jdeffeminis@ppv.com.uy |
| 178 | LUSSICH, ALICIA | Yamandú Rodríguez 79 (Parque de Miramar) Canelones | | | | |
| 179 | LARROSA DE BRUN, GUSTAVO | Calle Indiana s/n, M30 S2 (Médanos de Solymar) Canelones | | 098.03.91.70 | | gustavo@larrosaip.com.uy |

| Nro | Nombre | Dirección | CP | Teléfono | Fax | E-mail |
|-----|---------------------------------------|--|-------|---------------------------|------------|---------------------------|
| 180 | CIKATO ABENTE, ANDRES | Avenida Italia 7519, Oficina 502 | 11500 | 2606.06.06 | 2606.14.39 | cikato@cikato.com.uy |
| 181 | PITTALUGA PEREIRA, JUAN MARTIN | Echevarriarza 3535 Of. 1601 Torre A | 11300 | 2623.29.59 | 2623.29.57 | martin@pittaluga.com |
| 182 | BAZZANO OEHLER, VERONICA MARIA | Buenos Aires 618 piso 3 | 11100 | 2917.03.60 | 2916.09.92 | fox@fox.com.uy |
| 183 | BUGALLO MONTAÑO, NYDIA BEATRIZ | Jaime Zudañez 2628 apto. 101 | 11300 | 2710.75.66 | | |
| 184 | ZERBINO STAJANO, RAFAEL AUGUSTO | Treinta y Tres 1271 | 11000 | 2916.03.10 | 2915.56.69 | rzerbino@bkzr.com |
| 185 | CREMONESE MORETTO, CARMEN RAQUEL | Misiones 1475 esc. 202 | 11100 | - | | |
| 186 | CEA BACOT, MARÍA FERNANDA | Costa Rica 2003 | 11500 | 094.26.55.62 | | mceabacot@gmail.com |
| 187 | CESTAU FERNÁNDEZ, GRACIELA JOSEFINA | Pedro Murillo 6136 | 11500 | 2604.03.60 | | gcestau@fox.com.uy |
| 188 | ALZUGARAY GONZALEZ, ALICIA GOYA | Av. Pedro Blanes Viale 5919 | | 2606.15.38 | | estudio@aya.com.uy |
| 189 | SARLABÓS BUZÓ, CARLOS EDUARDO | Brandzen 1961 Of. 205 | 11200 | 094383200 092073674 | | info@mercomark.com.uy |
| 190 | BARREIRO RIUS, MARÍA JACQUELINE | Misiones 1371 Esc. 31 | 11100 | 2915.17.34 | 2916.27.55 | jbarreiro@lvm.com.uy |
| 191 | ESTEVEZ GOMEZ, HUGO WASHINGTON | WTC Torre III, Luis A. De Herrera 1248 Piso 15 | 11300 | 2622.99.90 | | hesteves@cmlawyers.com.uy |
| 192 | DUFRECHU RODRIGUEZ, DIEGO | Plaza Cagancha 1335 Of. 206 | 11100 | 2902.31.18/ 2902.16.55 | 2902.13.44 | DDufrechu@jones.com.uy |
| 193 | SILVA ELIZALDE, ANA VICTORIA | Av. 18 de Julio 856 piso 5 | | 2902.31.35 | | |
| 194 | FOX PEREYRA, VICTORIA HELENA | Pedro Murillo 6136 | 11500 | 2604.03.60 | 2604.66.69 | vfox@fox.com.uy |
| 195 | BENTANCOR BENTANCOR, MARÍA CECILIA | Tomás Gomensoro 2984 | | 2481.98.41 | 2481.98.41 | cbentan@hotmail.com |
| 196 | FERNANDEZ BALLESTEROS, CARLOS ALBERTO | Piedras 509 | | 2915.05.76 | | info@osfb.com.uy |
| 197 | SALGADO CARDOZO, VIVIAN DANIELA | Ramos 4234 | | | | |
| 198 | ROMANG COLOMINAS, CATHERINE | Misiones 1424 piso 2 | | 2916.58.59 | 2916.58.63 | cromang@olivera.com.uy |

| Nro | Nombre | Dirección | CP | Teléfono | Fax | E-mail |
|-----|--|---|-------|--------------------------|------------|--|
| 199 | CHALAR SANZ, LAURA LUCIA | Misiones 1424 piso 2 | | 2916.58.59 | 2916.58.63 | lchalar@olidejp.com |
| 200 | STEINER DONNANGELO, ALMA | Colonia 810 esc. 703 | 11100 | 2900.97.30 | 2900.97.30 | asteiner@als-abogados.com.uy |
| 201 | CIKATO ABENTE, MATIAS | Avenida Italia 7519, Oficina 502 | 11500 | 2606.06.06 | 2606.14.39 | cikato@cikato.com.uy |
| 202 | PALADINO TURRA, NATALIA | Potosí 1615 | 11500 | 2.603.10.38 | | npaladino@cmlawyers.com.uy |
| 203 | MATEOS TUCUNA, FABIANA | Marco Bruto 1005, piso 5 | 11300 | 2628.60.33 | 2622.53.55 | fabianamateos@vanrell.com.uy |
| 204 | VANRELL FALCÓN, VERÓNICA LOURDES | Marco Bruto 1005, piso 5 | 11300 | 2628.60.33 | 2622.53.55 | veronicavanrell@vanrell.com.uy |
| 205 | MAYER WEST, AGUSTÍN | Juncal 1392 | 11000 | 2900.10.00 | | amayer@ferrere.com |
| 206 | MATTSSON MOELLER, SIGRID ANNITA | | | | | mattrod@adinet.com.uy |
| 207 | FERNANDEZ REQUENA, ISABEL | 25 de Mayo 467 piso 5 | 11000 | 2916.19.13 | 2916.57.40 | ifernandez@fernandezsecco.com |
| 208 | PEREIRA, LEONARDO APARICIO | Arturo Santana 811, Esc. 002, Maldonado | | 4223.53.44 4224.43.57 | 4224.88.97 | lapestudio@gmail.com |
| 209 | VALLEJO ESPÍÑEIRA, CECILIA MARIA | Andes 1293 esc. 501 | | 2292.28.69 | | cvallejo@ciappesoni.com |
| 210 | LAPENNE DE SALTERAIN, MARCOS | Pedro Murillo 6136 | 11500 | 2604.03.60 | 2604.66.69 | mlapenne@fox.com.uy |
| 211 | LAPENNE DE SALTERAIN, JUAN | Pedro Murillo 6136 | 11500 | 2604.03.60 | 2604.66.69 | jlapenne@fox.com.uy |
| 212 | CERVIERI GHIOLDI, VIRGINIA | Potosí 1615 | 11500 | 2.603.10.38 | | cervierimonsuarez@cmlawyers.co m.uy |
| 213 | FERNÁNDEZ GIAMBRUNO, AGUSTINA MARÍA | 25 de Mayo 467 piso 5 | 11000 | 2916.19.13 | 2916.57.40 | afernandez@fernandezsecco.com |
| 214 | ACHARD SANCHEZ, JORGE LUIS | WTC Torre III, Luis A. De Herrera 1248 Piso 15 | | | | |
| 215 | ACOSTA PÉREZ, MARTÍN SEBASTIÁN | Soriano 895 Ap. 304 | | | | |
| 216 | PENADES GRAJALES, FABIANA VERÓNICA | Av. Brasil 2986 of. 804 | 11000 | 2916.65.68 | 2915.36.44 | fpenades@clarkemodet.com.uy |
| 217 | BENITEZ ALVEZ, CARLOS EDGARDO | Marco Bruto 1005, piso 5 | 11300 | 2628.60.33 | 2622.53.55 | carlosbenitez@vanrell.com.uy |

| Nro | Nombre | Dirección | CP | Teléfono | Fax | E-mail |
|-----|---|---|-------|---------------------------|------------|---------------------------------|
| 218 | WENG POLICICCHIO, STELLA MARINA | Juncal 1392 | 11000 | 2900.10.00 | | sweng@ferrere.com |
| 219 | CAMACHO CABRERA, MARITZA | Emilio Frugoni 886 apto. 401 | | 24119600 | | aycmarcas@gmail.com |
| 220 | GALLO DUBOURG, ANDRÉS | Roque Graseras 661 | 11300 | 2716.77.69 | | info@mdubourg.com |
| 221 | ALTERWAIN BRUCK, ALEJANDRO | Juncal 1392 | 11000 | 2900.10.00 | | aalterwain@ferrere.com |
| 222 | ANTÚNEZ SEVESO, MÓNICA ANDREA | Avda. Giannatasio M10 S4, Local 7, Shangrilá, Ciudad de la Costa, Canelones | | | | |
| 223 | ARAÚJO PERDOMO, XIMENA | Obligado 1208/102 | | | | |
| 224 | GOMENSORO VIDAL, NATALIA | Rincón 528 piso 6 | 11000 | 2916.50.94/95 | 2916.13.59 | ngomensoro@barbosa.com.uy |
| 225 | IDOYAGA BARRO, ADOLFO MARIO | José Ellauri 7090/401 | | | | |
| 226 | GARIN da SILVA, DENIS FABIAN | Avenida Capitán Leal 5409 | | | | |
| 227 | BEZÓN RODRIGUEZ, STELLA MARIS | Durán 2131 ap. 104 | | | | |
| 228 | LANZON SEGOVIA, RAFAEL | Brandzen 1961, Piso 1 Esc.102 | 11200 | 2408.50.38 | 2409.97.61 | rafael@lanzon.com.uy |
| 229 | AMORÍN DEL CAMPO, BERNARDO JULIO | | | | | bamorin@amorinabogados.com |
| 230 | FISCHER CASTELLS, FEDERICO GUILLERMO | Ljorna 6550 | | | | |
| 231 | FOX PEREYRA, MARIANA | Murillo 6136 | | | | mfox@fox.com.uy |
| 232 | PITTALUGA ROSSI, GABRIEL MARÍA | Echevarriarza 3535, esc. 1601 | | | | gabrielpittaluga1@gmail.com |
| 233 | MARY PATRICIA CHAVES TELIZ | | | | | dra.patriciachavesliz@gmail.com |
| 234 | MANUELA CABRERA SALVO | Juan Paullier 1236 | | | | manuela.cabrera82@gmail.com |
| 235 | JONAS KING BERGSTEIN KLECKIN | Av. 18 de Julio 1117 Piso 5° | | | | svila@bergsteinlaw.com |
| 236 | KAREN NAHIR FERNÁNDEZ SUÁREZ | Ituzaingo1312/201 | | | | Karenfernandezsuarez@gmail.com |
| 237 | JUAN JOSÉ CURONE SÁNCHEZ | Río Branco 1481 | | | | juanjocurone@hotmail.com |
| 238 | ANA PAULA BIANCHIMANO LOPEZ | Buenos Aires 397 Esc. 601 | | 29152804 | | |
| 239 | VILLAMIL RODRÍGUEZ, PABLO | Av. General Flores 2282 unidad 105 | 11800 | 2209.61.29 091.096.947 | | |

| Nro | Nombre | Dirección | CP | Teléfono | Fax | E-mail |
|------------|---|---|-----------|-----------------------|------------|----------------------------------|
| 240 | PRIORE GONZALEZ, MARIA BELEN | Avenida Rivera 5511 | 11400 | 099.860.427 | | mbpriore@gmail.com |
| 241 | MARCELO FEMENIAS | Treinta y Tres 1271 | 11200 | | | mfemenias@bkzr.com.uy |
| 242 | FLORENCIA TORRESANI | Indiana M30 S2 (Médanos de Solymar, Canelones) | 11600 | | | uruguay@balderip.com |
| 243 | ANDREA KARINA CALCATERRA | Carlos Puig 1514 (Dolores-Soriano) | | | | |
| 244 | FELIPE MARTINEZ ARDOINO | Asturias 1496 | 11400 | | | felipe@martinezleoni.com.uy |
| 245 | JUANA BACOT | 25 de Mayo | 11000 | | | jbacot@bacot.com.uy |
| 246 | CARMELA BACOT KONKE | Echevarriarza 3406 | | | | cbacot@bacot.com.uy |
| 247 | ESTEBAN NICOLAS CABALLERO MADERA | Plaza Cagancha 1335 Of .206 | | 29023118 | | ncaballero@jones.com.uy |
| 248 | MANUEL GRAÑA GIANONI | Jose Marti 3263 Apto 301 | | 099043466 | | manuelg90@gmail.com |
| 249 | RUBEN GABRIEL MENDEZ IRIGOYEN | Gral. Flores 525 of. 004, Colonia del Sacramento, Colonia, UY | | | | gabrielmendez272@gmail.com |
| 250 | GRISELDA HERNANDEZ LEIVA | Avda. Garibaldi 2185 | | 22039306 098987250 | | griselda@medinamarcas.com |
| 251 | MATÍAS JACKSON BERTÓN | Guayabos 1718 Oficina 405 | | | | matias@jackson.com.uy |
| 252 | MARIA LAURA ESCUDERO AMBROSONI | JUNCAL 1431 Escritorio 501 | | | | mescudero@legalmind.com.uy |
| 253 | FEDERICO MARIA PEREZ DEL CASTILLO CHIAPPARA | Avenida Luis P. Ponce 1439 | | | | federico@perezdelcastillo.com |
| 254 | GONZALO MÉNDEZ | Treinta y Tres 1420, Oficina 39, Montevideo | | 099348825 | | g.mendez@garamond.uy |
| 255 | JUAN ANDRES VANRELL | Marco Bruto 1005, piso 5 | | 095203681 | | juanandresvanrell@vanrell.com.uy |
| 256 | MARIA EUGENIA CONTRERAS DUQUE | Juncal 1392 | 11000 | 095189855 | | mcontreras@ferrere.com |
| 257 | JORGE NEGREIRA SOTO | Juncal 1305 Oficina 1901 | 11000 | 29145175 099629541 | | banere@vera.com.uy |
| 258 | MIKAELA YARWA | Potosí 1615 | | 095517597 | | myarwa@cmlawyers.com.uy |

| Nro | Nombre | Dirección | CP | Teléfono | Fax | E-mail |
|-----|----------------------------|--|----|-------------|-----|-----------------------------|
| 259 | SANDRA ISABEL GARIN SILVA | Guayaqui 3251 apto. 603 | | 099111889 | | sgarin@bafogs.com |
| 260 | Santiago MURGUÍA COSENTINO | Constituyente 1467 Oficina 1302 | | 095 30 4083 | | smurguia@fides-estudio.uy |
| 261 | JOSEFINA SANGHINETI SCHECK | Yamandú Rodríguez 1321 | | | | jsanguinetti@bragard.com.uy |
| 262 | YAMILA MORALES MALDONADO | 25 de Agosto S/N, Complejo BHU Bloxk B Apto 002 Ciudad de Tala – Canelones | | | | moralesmyamila@gmail.com |

Advertencia.

“Es responsabilidad de los Sres. Agentes mantener actualizada la información precedente para su publicación en este Boletín, pudiendo solicitar los cambios que correspondan por correo electrónico dirigido a, Secretaria.DNPI@miem.gub.uy “

Todo usuario que haya presentado o presente una solicitud de registro mediante el Sistema de Presentación en Línea de la DNPI, deberá ingresar al mismo vía web para realizar el seguimiento de su solicitud, revisar los avisos de notificaciones pendientes, y proceder a notificarse. En caso de no seguir el procedimiento de notificación en línea en un plazo de 3 días hábiles, se tendrá por efectuada sin necesidad de constancia alguna comenzando a correr los plazos legales

SOLICITUDES DE MARCAS Y OTROS SIGNOS

Marcas Solicitadas

El procedimiento utilizado no permite en todos los casos reproducir con exactitud los distintos matices de los colores.

Para oír los audios de las Marcas Sonoras que se publiquen en el presente Boletín debe ingresar por el siguiente link

<https://www.gub.uy/ministerio-industria-energia-mineria/comunicacion/publicaciones/repositorio-marcas-sonoras>

(210) **583687** (540)
(730) **FERNANDO ALVARO LEIS SABANES;**
UY
(220) 27/02/2026
(511) **35 (S/D) y 42 (S/D)**

AGENIAX

(210) **585130** (540)
(730) **Pablo Arenas y Carlos Ramela De**
Anchorena; UY
(220) 10/04/2026
(511) **39 (S/D)**

(591) #152959 #FA976E

YEN DO
A DONDE QUIERAS, VAMOS

(210) **585440** (540)
(730) **SOSA DA SILVA KAREN MELISSA**
UNIPERSONAL; UY
(220) 17/04/2026
(511) **21**

(591) blanco, rosa y negro

**Fridas**
— NAILS & LASHES —

(210) **585679** (540)
(730) **ROMEMACHA SAS**; UY
(220) 24/04/2026
(511) **35**

(591) negro, rojo



(210) **585876** (540)
(730) **Centro de Industriales Panaderos del Uruguay**; UY
(220) 30/04/2026
(511) **41 (S/D)**

EXPOPANADERÍA

(210) **586060** (540)
(730) **Fernando Estevez**; UY
(220) 06/05/2026
(511) **41 (S/D)**

(591) amarillo, azul, blanco



(210) **586146**
(730) **SAINT JULIEN S.A.**; AR
(220) 08/05/2026
(511) **3**

(540)

**BRAVA BY MAISON SAINT
JULIEN**

(210) **586185**
(730) **ALMICA SAS**; UY
(220) 11/05/2026
(511) **12**

(540)



(210) **586195**
(730) **PABLO FERRER GIRO**; UY
(220) 11/05/2026
(511) **40 (S/D)**

(540)

(591) NEGRO, GRIS, BLANCO



(210) **586249** (540)
(730) **Yiwu Lenzia Cosmetics Co., Ltd.;** CN
(220) 12/05/2026
(511) **3 (S/D)**

LENZIA

(210) **586387** (540)
(730) **Freddy Izquierdo y Hebert Eduardo**
Martinez; UY
(220) 15/05/2026
(511) **41**



(210) **586403** (540)
(730) **James Perse Enterprises LLC;** US
(220) 15/05/2026
(511) **3, 10, 14, 18, 20, 21, 24, 25, 27, 28, 30, 35 y**
43

JAMES PERSE

(210) **586508** (540)
(730) **MAXLUX SAS SOCIEDAD POR ACCIONES SIMPLIFICADA**; UY
(220) 20/05/2026
(511) **43 y 44**

(591) C 55% M 43% Y 79% K 36%



(210) **586544** (540)
(730) **BARRERA IGUINI ANDRES NEPOMUCENO UNIPERSONAL**; UY
(220) 21/05/2026
(511) **6, 7, 8, 9, 20, 27, 28 y 35**



(210) **586606** (540)
(730) **Grupo Atena S.A.S**; UY
(220) 22/05/2026
(511) **18, 25 y 35**

(591) azul oscuro y amarillo



(210) **586664** (540)
(730) **Takwarape SAS BIC**; UY
(220) 25/05/2026
(511) **41 (S/D)**

(591) Verde: #78a440 | Naranja: #a9843e



(210) **586780** (540)
(730) **UBILLA STIRLING JUAN**
MANUEL UNIPERSONAL; UY
(220) 26/05/2026
(511) **32 (S/D) y 39 (S/D)**

(591) negro, blanco



(210) **586782** (540)
(730) **Diaz Mila Jose Ignacio y Sosa Sanchez**
Fiorella sociedad de hecho; UY
(220) 26/05/2026
(511) **43 (S/D)**

JOFI

(210) **586864**
(730) **Fabián Rodríguez; UY**
(220) 28/05/2026
(511) **41 (S/D)**

(540)

FREAK

(210) **586884**
(730) **Summit Therapeutics Sub Inc.; US**
(220) 28/05/2026
(511) **5**

(540)

BIVTUO

(210) **586887**
(730) **Summit Therapeutics Sub Inc.; US**
(220) 28/05/2026
(511) **5**

(540)

BYVTUOS

(210) **586891** (540)
(730) **SUMMIT THERAPEUTICS; US**
(220) 28/05/2026
(511) **5, 42 y 44**

SUMMIT THERAPEUTICS

(210) **586892** (540)
(730) **Summit Therapeutics Sub Inc.; US**
(220) 28/05/2026
(511) **5, 42 y 44**

(591) Blanco, Negro



(210) **586893** (540)
(730) **GARCIA HUGO CAMILA
UNIPERSONAL; UY**
(220) 28/05/2026
(511) **9, 14, 18, 25 y 35**

(591) Blanco y negro

MILANA
JOYAS & ACCESORIOS

(210) **586913**
(730) **MATEBOM S R L SOCIEDAD DE
RESPONSABILIDAD LIMITADA; UY**
(220) 28/05/2026
(511) **8, 14 y 21**

(540)

(591) gris y negro



(210) **586916**
(730) **MATEBOM S R L SOCIEDAD DE
RESPONSABILIDAD LIMITADA; UY**
(220) 28/05/2026
(511) **8, 24, 28 y 37**

(540)

(591) blanco y negro



(210) **586958**
(730) **W4U - WINE CONCEPT, S.A.; PT**
(220) 29/05/2026
(511) **33 (S/D)**

(540)



(210) **586975** (540)
(730) **SANDHILLS VENTURES LLC; US**
(220) 29/05/2026
(511) **9 (S/D)**

(300) 99/527,929 03/12/2025 US

TESS

(210) **587011** (540)
(730) **Grupo Atena S.A.S; UY**
(220) 01/06/2026
(511) **18, 25 y 35**

B ANGE L

(210) **587151** (540)
(730) **GROSCHOFF NEGRI ANDREA
SOLEDAD UNIPERSONAL; UY**
(220) 03/06/2026
(511) **30**

(591) Verde en distintos tonos y blanco.



(210) **587189**
(730) **JAMES BARK INC.**; VG
(220) 04/06/2026
(511) **25 (S/D)**

(540)



(210) **587202**
(730) **PIANO PIANO SRL y EL BARNA SRL**;
UY
(220) 04/06/2026
(511) **41 (S/D)**

(540)

(591) BLANCO Y NEGRO



(210) **587204**
(730) **María Victoria Justo Cedres y Eliana**
Gabriela González Vigliante; UY
(220) 04/06/2026
(511) **18 y 25**

(540)

(591) Pantone 872 C



(210) **587226** (540)
(730) **DE CUNTO PEREZ JOSE LUIS**
UNIPERSONAL; UY
(220) 05/06/2026
(511) **25**

MARCEL RONEL

(210) **587261** (540)
(730) **RODRIGUEZ RODRIGUEZ DIEGO**
ALEXIS UNIPERSONAL; UY
(220) 05/06/2026
(511) **45 (S/D)**

(591) rojo, negro, gris plata.



(210) **587269** (540)
(730) **Augusto Leborgne y joaquin salmon; UY**
(220) 08/06/2026
(511) **35 (S/D)**

(591) Negro y azul claro

The logo features the word "Vastio" in a bold, black, sans-serif font. To the right of the word is a small, solid blue circle.

(210) **587288** (540)
(730) **PRIMERA CIA LACTEA SAS; UY**
(220) 08/06/2026
(511) **29**



(210) **587293** (540)
(730) **Distribuidora de Pinturas y Materiales,
Limitada de Capital Variable (DIDEMA,
LTDA. DE C.V.); SV**
(220) 08/06/2026
(511) **2 (S/D)**

(591) AZUL, BLANCO



(210) **587303** (540)
(730) **SANARY S.A.; UY**
(220) 08/06/2026
(511) **18 y 25**

(591) Blanco, negro y naranja.



(210) **587318** (540)
(730) **CORREA CUÑA GASTON ANDRES**
UNIPERSONAL; UY
(220) 08/06/2026
(511) **9 (S/D), 11 (S/D), 16 (S/D), 20 (S/D), 21**
(S/D) y 35 (S/D)

(591) Sin reivindicación de color

GÁCORA

(210) **587324** (540)
(730) **PICARDO JAUNARENA JAVIER**
MARCOS (UNIPERSONAL); UY
(220) 09/06/2026
(511) **30**

(591) Marrón, negro, dorado.



(210) **587327** (540)
(730) **NEXUM URUGUAY SAS SOCIEDAD**
POR ACCIONES SIMPLIFICADA; UY
(220) 09/06/2026
(511) **36**

(591) celeste y negro

X nexum
INMOBILIARIO

(210) **587328**
(730) **COBRESOL S.A.**; UY
(220) 09/06/2026
(511) **17**

(540)

BRESOL

(210) **587337**
(730) **ROSER CONSTRUCCIONES**
METÁLICAS, S.A.; ES
(220) 09/06/2026
(511) **7 (S/D)**

(540)

The logo for OGALSA features a stylized red icon of a vertical pipe or rod with a circular element at the top, followed by the word "OGALSA" in a bold, red, sans-serif font.

(210) **587352**
(730) **MULTIMARCAS SAS**; UY
(220) 09/06/2026
(511) **5**

(540)

LA VITTA

(210) **587354** (540)
(730) **MULTIMARCAS SAS; UY**
(220) 09/06/2026
(511) **3**

HICEFRESHES

(210) **587355** (540)
(730) **MULTIMARCAS SAS; UY**
(220) 09/06/2026
(511) **29**

MASKCUP

(210) **587357** (540)
(730) **MULTIMARCAS SAS; UY**
(220) 09/06/2026
(511) **30**

TIERRA BRAZIL

(210) **587358**
(730) **MULTIMARCAS SAS; UY**
(220) 09/06/2026
(511) **30**

(540)

BON GUSTO

(210) **587360**
(730) **MULTIMARCAS SAS; UY**
(220) 09/06/2026
(511) **29**

(540)

MAIZITO

(210) **587363**
(730) **Guangzhou Fashion Star Cosmetics Co.,
Ltd.; CN**
(220) 09/06/2026
(511) **3 (S/D)**

(540)

KADINUO

(210) **587364** (540)
(730) **OYR SAS SOCIEDAD POR ACCIONES**
SIMPLIFICADA; UY
(220) 09/06/2026
(511) **28 y 35**

(591) blanco, naranja, rosado, verde, azul, amarillo,
fucsia, violeta,



(210) **587366** (540)
(730) **OYR SAS SOCIEDAD POR ACCIONES**
SIMPLIFICADA; UY
(220) 09/06/2026
(511) **15 y 35**

(591) dorado y negro

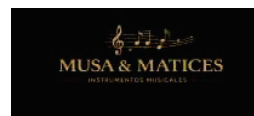

(210) **587367** (540)
(730) **MACHADO NAUAR JORGE ANDRES**
UNIPERSONAL; UY
(220) 09/06/2026
(511) **3, 25, 35, 41 y 44**

(591) blanco y negro



(210) **587369** (540)
(730) **GIANELLI SANTOS JUAN ANTONIO**
UNIPERSONAL; UY
(220) 09/06/2026
(511) **35**

(591) amarillo, rojo y negro



(210) **587372** (540)
(730) **GIAMPIETRO BRAIDA HUGO JAVIER**
UNIPERSONAL; UY
(220) 10/06/2026
(511) **28 (S/D)**

TEO

(210) **587373** (540)
(730) **GASTELUMENDI MARQUEZ**
ALEJANDRO JOSE UNIPERSONAL;
UY
(220) 10/06/2026
(511) **37 (S/D)**

(591) azul y rojo



(210) **587382** (540)
(730) **JAKANNEY S.A.**; UY
(220) 10/06/2026
(511) **12**



(210) **587384** (540)
(730) **CARLOS ARAM BARCEGHIAN**; AR
(220) 10/06/2026
(511) **35 (S/D)**

(591) azul, celeste, rosado, amarillo y blanco.



(210) **587388** (540)
(730) **ORGANIZACION NACIONAL DE CIEGOS ESPAÑOLES (ONCE)**; ES
(220) 10/06/2026
(511) **45 (S/D)**

(591) amarillo, azul, rojo, verde, gris y blanco



(210) **587391**
(730) **TERRY S.A.;** UY
(220) 10/06/2026
(511) **3**

(540)

DR. SELBY HYDRAPHOR

(210) **587392**
(730) **TERRY S.A.;** UY
(220) 10/06/2026
(511) **3**

(540)

DR. SELBY ATOPIDERM

(210) **587393**
(730) **TERRY S.A.;** UY
(220) 10/06/2026
(511) **3**

(540)

DR. SELBY ROSALIV

(210) **587394** (540)
(730) **ZAFAR S.R.L.**; UY
(220) 10/06/2026
(511) **32 y 43**



#lachupiseñal

(210) **587397** (540)
(730) **MORLAN S.A.**; BR
(220) 10/06/2026
(511) **6 (S/D) y 35 (S/D)**

(591) Azul



(210) **587398** (540)
(730) **The Corporation of King's College School;**
GB
(220) 10/06/2026
(511) **25 (S/D) y 41 (S/D)**

(300) 00004309642 12/12/2025 GB

KING'S WIMBLEDON

(210) **587399**
(730) **Rodrigo Ruiz**; UY
(220) 10/06/2026
(511) **35 (S/D) y 43 (S/D)**

(540)

(591) Negro, Blanco

RANCH
CAFÉ SIN FRONTERAS

(210) **587401**
(730) **Samsung Electronics Co., Ltd.**; KR
(220) 10/06/2026
(511) **11**

(540)

(300) 2443470 12/12/2025 CA

METAL SHIELD

(210) **587402**
(730) **MORLAN S.A.**; BR
(220) 10/06/2026
(511) **6 (S/D) y 35 (S/D)**

(540)

(591) Azul oscuro, blanco y naranja

CercaMax
Morlan

(210) **587403** (540)
(730) **Advanced Drainage Systems, Inc.**; US
(220) 10/06/2026
(511) **11 (S/D)**

INSERTA WYE

(210) **587404** (540)
(730) **Fuller Internacional, S.A.P.I. de C.V.**; MX
(220) 10/06/2026
(511) **3**

(591) 0



fuller
**NIGHT
PRIME**

(210) **587405** (540)
(730) **Fuller Internacional, S.A.P.I. de C.V.**; MX
(220) 10/06/2026
(511) **3 y 5**

(591) azul, verde



soluciones
fuller

(210) **587406** (540)
(730) **Fuller Internacional, S.A.P.I. de C.V.; MX**
(220) 10/06/2026
(511) **3 y 5**

(591) 0



(210) **587407** (540)
(730) **Fuller Internacional, S.A.P.I. de C.V.; MX**
(220) 10/06/2026
(511) **3 y 5**

(591) 0



(210) **587408** (540)
(730) **Fuller Internacional, S.A.P.I. de C.V.; MX**
(220) 10/06/2026
(511) **3 y 5**

(591) 0



(210) **587413** (540)
(730) **Fuller Internacional, S.A.P.I. de C.V.;** MX
(220) 10/06/2026
(511) **3 y 5**

(591) 0



(210) **587415** (540)
(730) **Guangzhou Mintong Trading Co., Ltd.;** CN
(220) 10/06/2026
(511) **9 (S/D)**

(591) 0



(210) **587416** (540)
(730) **NPD Partnership Ltd;** GB
(220) 10/06/2026
(511) **28 (S/D)**

TAPPLE

(210) **587417**
(730) **Cruz y Fuego SAS**; UY
(220) 10/06/2026
(511) **29, 30, 35 y 43**

(540)

(591) ROJO Y BEIGE

A LA CRUZ

(210) **587418**
(730) **TAMASU CO., LTD.**; JP
(220) 10/06/2026
(511) **18 (S/D), 25 (S/D) y 28 (S/D)**

(540)

(591) Rosa



(210) **587419**
(730) **MAKOTO THINK FOOD, INC**; US
(220) 10/06/2026
(511) **43 (S/D)**

(540)

MAKOTO

(210) **587420** (540)
(730) **TAMASU CO., LTD.;** JP
(220) 10/06/2026
(511) **18 (S/D), 25 (S/D) y 28 (S/D)**

BUTTERFLY

(210) **587424** (540)
(730) **GOMEZ ELIZALDE GABRIELA MARIA**
UNIPERSONAL; UY
(220) 10/06/2026
(511) **42**

(591) blanco y bordó

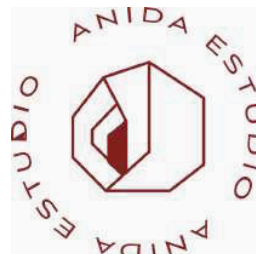

(210) **587425** (540)
(730) **VIEGAS MARIA ALEJANDRA**
UNIPERSONAL; UY
(220) 10/06/2026
(511) **14, 18 y 25**

(591) blanco y violeta



(210) **587428**
(730) **MEDIFARMA S.A.; PE**
(220) 11/06/2026
(511) **5 (S/D)**

(540)

GLUCIDEX

(210) **587431**
(730) **NOVARTIS PHARMA AG; CH**
(220) 11/06/2026
(511) **5 (S/D)**

(540)

BETFIRSO

(210) **587432**
(730) **GRUPO ESSENCE BRASIL
COSMETICOS LTDA.; BR**
(220) 11/06/2026
(511) **35 (S/D)**

(540)

ALUMNIÉE

(210) **587433** (540)
(730) **RINDEGASTOS SPA**; CL
(220) 11/06/2026
(511) **35 (S/D)**

(591) Azul, blanco



(210) **587435** (540)
(730) **Lucia Amorós**; UY
(220) 11/06/2026
(511) **35**

(591) #7A58AF #A78ECD #F4F4F4



(210) **587436** (540)
(730) **SUGARART SAS**; UY
(220) 11/06/2026
(511) **30 y 43**

(591) Pantones 18-1553 TCK y 14-3512 TCX



(210) **587437** (540)
(730) **FCA GROUP MARKETING S.p.A.; IT**
(220) 11/06/2026
(511) **12 (S/D)**

FIAT ORSO

(210) **587438** (540)
(730) **FCA GROUP MARKETING S.p.A.; IT**
(220) 11/06/2026
(511) **12 (S/D)**

FIAT MAGMA

(210) **587439** (540)
(730) **FCA GROUP MARKETING S.p.A.; IT**
(220) 11/06/2026
(511) **12 (S/D)**

FIAT MURAZZI

(210) **587440** (540)
(730) **FCA GROUP MARKETING S.p.A.; IT**
(220) 11/06/2026
(511) **12 (S/D)**

FIAT NEMESIS

(210) **587441** (540)
(730) **FCA GROUP MARKETING S.p.A.; IT**
(220) 11/06/2026
(511) **12 (S/D)**

FIAT FURION

(210) **587442** (540)
(730) **DE SANGOSSE; FR**
(220) 11/06/2026
(511) **1 (S/D) y 5 (S/D)**

IRONMAX PRO

(210) **587443**
(730) **EL TRIGAL S.A.**; UY
(220) 11/06/2026
(511) **30**

(540)

HALINA

(210) **587448**
(730) **martin delgado**; UY
(220) 11/06/2026
(511) **9, 16, 35 y 41**

(540)



(210) **587449**
(730) **LOLITA S.A.**; UY
(220) 11/06/2026
(511) **14, 18 y 25**

(540)

(591) Azul

YORUGUA

(210) **587450** (540)
(730) **BOCADOS BARF SAS; UY**
(220) 11/06/2026
(511) **31**

(591) AZUL



(210) **587451** (540)
(730) **NOVERA HOLDINGS SAS; UY**
(220) 11/06/2026
(511) **5 (S/D)**

(591) Negro, gris, blanco, celeste



(210) **587453** (540)
(730) **CDC del Este S.A.S.; UY**
(220) 11/06/2026
(511) **41 y 43**

(591) 0



(210) **587454**
(730) **CDC del Este S.A.S.; UY**
(220) 11/06/2026
(511) **41 y 43**

(540)

(591) 0



(210) **587455**
(730) **Dario Yeran Norik Blanco y Edith Carina**
Pérez Cuadro; UY
(220) 11/06/2026
(511) **8**

(540)



(210) **587456**
(730) **CDC del Este S.A.S.; UY**
(220) 11/06/2026
(511) **41 y 43**

(540)

(591) 0



(210) **587458** (540)
(730) **SADAN S.A.**; UY
(220) 11/06/2026
(511) **9**

(591) Azul y blanco.



(210) **587459** (540)
(730) **Guangzhou Mintong Trading Co., Ltd.**; CN
(220) 11/06/2026
(511) **7 (S/D) y 12 (S/D)**

(591) ROJO, NEGRO



(210) **587461** (540)
(730) **Juan Martinez**; UY
(220) 11/06/2026
(511) **35 y 42**

(591) blanco y negro

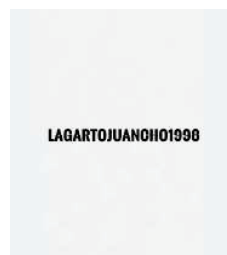

(210) **587462** (540)
(730) **FERNANDEZ SILVERA JULIA**
MARCELA UNIPERSONAL; UY
(220) 12/06/2026
(511) **35**

(591) blanco y negro



(210) **587465** (540)
(730) **Kwon, Jiyong; KR**
(220) 12/06/2026
(511) **3 (S/D) y 35 (S/D)**

PEACEMINUSONE

(210) **587466** (540)
(730) **GABA International Holding GmbH; CH**
(220) 12/06/2026
(511) **3 (S/D) y 21 (S/D)**

ELMEX

(210) **587467** (540)
(730) **O&M Halyard, Inc.**; US
(220) 12/06/2026
(511) **10 (S/D)**

PURPLE

(210) **587470** (540)
(730) **JHSF Participações S.A.**; BR
(220) 12/06/2026
(511) **35 (S/D), 36 (S/D), 37 (S/D) y 43 (S/D)**

CJ SHOPS PUNTA DEL ESTE

(210) **587471** (540)
(730) **GF10 Indústria e Comércio de Vestuário**
Ltda.; BR
(220) 12/06/2026
(511) **25**

(591) No reivindica colores

Rabusch

(210) **587472**

(540)

(730) **JHSF Participações S.A;** BR

(220) 12/06/2026

(511) **41 (S/D)**

CJ SHOPS PUNTA DEL ESTE

(210) **587483**

(540)

(730) **ZHEJIANG BIDIBI SHOES CO., LTD.;**

CN

(220) 12/06/2026

(511) **25 (S/D)**

比迪比 BIDIBI

(210) **587484**

(540)

(730) **JOSE RODRIGO LLANO PEREIRA;** UY

(220) 12/06/2026

(511) **5 (S/D)**

(591) negro, blanco, ocre, marrón claro



(210) **587485** (540)
(730) **ZHEJIANG BIDIBI SHOES CO., LTD.;**
CN
(220) 12/06/2026
(511) **25 (S/D)**

The logo for bidibi, consisting of the word "bidibi" in a lowercase, sans-serif font.

(210) **587486** (540)
(730) **TCL Technology Group Corporation;** CN
(220) 12/06/2026
(511) **11 (S/D)**

The logo for TCL Power IN, consisting of the text "TCL Power IN" in a sans-serif font.

(210) **587487** (540)
(730) **MIRNA MARY PALACIOS MACHADO;**
UY
(220) 12/06/2026
(511) **41**

The logo for Instituto Uruguayo Argentino (iua), featuring the lowercase letters "iua" in blue above a stylized sunburst icon in yellow and blue, with the text "Instituto Uruguayo Argentino" below it.

(210) **587491**
(730) **L'OREAL**; FR
(220) 12/06/2026
(511) **3 (S/D)**

(540)



(210) **587493**
(730) **GAGLIARDO, FEDERICO MARÍA**; AR
(220) 12/06/2026
(511) **36 y 37**

(540)

(591) GRIS, PANTONE 295C, P175-6 C,
BLANCO

A logo for 'VITRIUM CAPITAL'. The word 'VITRIUM' is in a bold, dark blue font, and 'CAPITAL' is in a lighter blue font below it. There is a small upward-pointing arrow above the 'M' in 'VITRIUM'.

(210) **587494**
(730) **MAGDALENAS LAZARO, S.A.**; ES
(220) 12/06/2026
(511) **30 (S/D)**

(540)



(210) **587495** (540)
(730) **Gubersail Tire (Jiangsu) Co., Ltd.**; CN
(220) 12/06/2026
(511) **12 (S/D)**

BOTRIAN

(210) **587497** (540)
(730) **RON GODIÑO CLAUDINO JOSE**
UNIPERSONAL; UY
(220) 12/06/2026
(511) **25 (S/D) y 35 (S/D)**



(210) **587499** (540)
(730) **Leonardo Tabarez**; UY
(220) 12/06/2026
(511) **35**

(591) blanco, azul y negro



(210) **587500**
(730) **Monster Energy Company; US**
(220) 12/06/2026
(511) **32 (S/D)**

(540)

BAD APPLE

(210) **587501**
(730) **Sindrit SAS; UY**
(220) 12/06/2026
(511) **25**

(540)



(210) **587502**
(730) **Sindrit SAS; UY**
(220) 12/06/2026
(511) **35**

(540)



(210) **587504** (540)
(730) **SCATASSA, JORGELINA MIRIAM y**
AGUIRRE, VALERIA VANESA; AR
(220) 12/06/2026
(511) **35 y 42**

(591) No se reivindican.



(210) **587507** (540)
(730) **DALFARO SAS; UY**
(220) 12/06/2026
(511) **43**

(591) Azul, Celeste, Rojo, Amarillo, Verde



(210) **587508** (540)
(730) **Promedent S.A; PY**
(220) 12/06/2026
(511) **36 y 44**

(591) 0



(210) **587509** (540)
(730) **VICTORIA PEREZ FERNANDEZ**; UY
(220) 12/06/2026
(511) **35 (S/D)**

COCCOS

(210) **587510** (540)
(730) **Pernod Ricard Argentina S.R.L.**; AR
(220) 12/06/2026
(511) **32 (S/D)**

BUHERO NEGRO

(210) **587511** (540)
(730) **FÁBRICA DE MÓVEIS FLORENSE**
LTDA; UY
(220) 12/06/2026
(511) **19 (S/D)**

(591) 0

FLORENSE
inside

(210) **587512** (540)
(730) **Frederick Rodriguez**; UY
(220) 12/06/2026
(511) **9 (S/D), 35 (S/D) y 42 (S/D)**

(591) Cian, amarillo, rojo, verde, blanco y gris oscuro.



(210) **587513** (540)
(730) **MONTIBELLER YAÑEZ SELVA INES**
UNIPERSONAL; UY
(220) 12/06/2026
(511) **33 y 41**

(591) blanco y negro



(210) **587514** (540)
(730) **MONTIBELLER YAÑEZ SELVA INES**
UNIPERSONAL; UY
(220) 12/06/2026
(511) **41**

(591) rojo, beige y negro



(210) **587516** (540)
(730) **SOLO POR HOY SAS SOCIEDAD POR ACCIONES SIMPLIFICADA; UY**
(220) 12/06/2026
(511) **29**

(591) blanco, amarillo y negro



(210) **587517** (540)
(730) **SOLO POR HOY SAS SOCIEDAD POR ACCIONES SIMPLIFICADA; UY**
(220) 12/06/2026
(511) **29**

(591) blanco, amarillo, naranja, rojo y negro



(210) **587518** (540)
(730) **SOLO POR HOY SAS SOCIEDAD POR ACCIONES SIMPLIFICADA; UY**
(220) 12/06/2026
(511) **29**

(591) blanco, amarillo, naranja y negro



(210) **587519** (540)
(730) **SOLO POR HOY SAS SOCIEDAD POR
ACCIONES SIMPLIFICADA; UY**
(220) 12/06/2026
(511) **29**

(591) blanco, amarillo y negro



(210) **587520** (540)
(730) **Diaz Mila Jose Ignacio y Sosa Sanchez
Fiorella Sociedad de Hecho; UY**
(220) 15/06/2026
(511) **30 (S/D) y 43 (S/D)**

(591) Verde, blanco



(210) **587522** (540)
(730) **ETABLISSEMENTS PEUGEOT
FRERES; FR**
(220) 15/06/2026
(511) **7 (S/D) y 11 (S/D)**

PEUGEOT

(210) **587524** (540)
(730) **BENTANCUR SEGOVIA VIRGINIA**
CECILIA UNIPERSONAL; UY
(220) 15/06/2026
(511) **40 (S/D)**

(591) Rojo, Verde, Gris, Celeste



(210) **587525** (540)
(730) **DOS ORIENTALES S.A.S.; UY**
(220) 15/06/2026
(511) **29 y 30**

GRECI

(210) **587526** (540)
(730) **DOS ORIENTALES S.A.S.; UY**
(220) 15/06/2026
(511) **29**

FRATELLI PAGANI

(210) **587527** (540)
(730) **SAN JORGE PARRILLA S.A.S.**; UY
(220) 15/06/2026
(511) **43**

SAN JORGE
PARRILLA

(210) **587528** (540)
(730) **Takwarape SAS BIC**; UY
(220) 15/06/2026
(511) **41 (S/D)**

(591) Violeta:#7f4793 Dorado:#a88547



(210) **587529** (540)
(730) **MORALES DOVAT CAMILA**
UNIPERSONAL; UY
(220) 15/06/2026
(511) **12, 18, 28, 35 y 44**

(591) Amarillo, marrón, negro y blanco.



(210) **587530**
(730) **TIOMA SA**; UY
(220) 15/06/2026
(511) **30 (S/D)**

(540)

(591) AZUL ,ROJO Y BLANCO



(210) **587531**
(730) **DEGROLIA VERA JORGE NELSON**
UNIPERSONAL; UY
(220) 15/06/2026
(511) **6 (S/D) y 36**

(540)

(591) Azul - celeste - Amarillo



(210) **587532**
(730) **LICENCIAS S.A.**; AR
(220) 15/06/2026
(511) **30**

(540)

(591) ROJO, AMARILLO, BLANCO



(210) **587533** (540)
(730) **FORMITZ CONFECÇÕES LTDA ME;**
BR
(220) 15/06/2026
(511) **35 (S/D)**

MOV BY FORMITZ

(210) **587534** (540)
(730) **UPL Mauritius Limited; MU**
(220) 15/06/2026
(511) **1 (S/D) y 5 (S/D)**

GAINEXA

(210) **587535** (540)
(730) **UPL Mauritius Limited; MU**
(220) 15/06/2026
(511) **1 (S/D) y 5 (S/D)**

CISVAROC

(210) **587537** (540)
(730) **CONQUEST ENTERPRISES LTDA.**; PT
(220) 15/06/2026
(511) **35**

CASTLEROCK

(210) **587538** (540)
(730) **CAVALLARO S.A.C. E I.**; PY
(220) 15/06/2026
(511) **3**

CAVALLARO TROPICAL

(210) **587540** (540)
(730) **CAR REPAIR SYSTEM, S.A.**; ES
(220) 15/06/2026
(511) **2 (S/D) y 3 (S/D)**



(210) **587541** (540)
(730) **CHANGSHA SINOCARE INC;** CN
(220) 15/06/2026
(511) **5 (S/D), 9 (S/D) y 10 (S/D)**

Sinocare

(210) **587543** (540)
(730) **Midea Group Co., Ltd.;** CN
(220) 15/06/2026
(511) **7 (S/D) y 37 (S/D)**

Midea

(210) **587544** (540)
(730) **F. HOFFMANN-LA ROCHE AG.;** CH
(220) 15/06/2026
(511) **5 (S/D)**

IKRASKO

(210) **587545**
(730) **Ramiro Martinez Diez; UY**
(220) 15/06/2026
(511) **32 (S/D)**

(540)

(591) rojo, blanco, verde y dorado



(210) **587547**
(730) **LIGHTNING BOLT S.A.; UY**
(220) 15/06/2026
(511) **12**

(540)

(591) AZUL, AMARILLO, BLANCO



(210) **587550**
(730) **JMULLINS SRL; UY**
(220) 15/06/2026
(511) **6 y 35**

(540)



(210) **587551** (540)
(730) **Valentina PIMIENTA QUINTA**; UY
(220) 15/06/2026
(511) **42**

(591) blanco y negro

VICEVERSA

(210) **587553** (540)
(730) **PRINCE FIGUEROA CLARISA**
UNIPERSONAL; UY
(220) 15/06/2026
(511) **16, 28 y 41**

(591) blanco, rojo, naranja, amarillo, verde, celeste,
violeta, fucsia

SUPERVOZ

(210) **587555** (540)
(730) **NUTRIGOLD URUGUAY SA**; UY
(220) 16/06/2026
(511) **30**

SUPERPAN

(210) **587558** (540)
(730) **MARLEW S.A.**; AR
(220) 16/06/2026
(511) **9 (S/D)**

(591) Gris, naranja



(210) **587559** (540)
(730) **MARLEW S.A.**; AR
(220) 16/06/2026
(511) **9**

(591) Gris y naranja



(210) **587560** (540)
(730) **MARLEW S.A.**; AR
(220) 16/06/2026
(511) **9**

(591) Azul y negro



(210) **587561** (540)
(730) **MARLEW S.A.**; AR
(220) 16/06/2026
(511) **9**

(591) Verde y negro

Pot ENCIAR

(210) **587562** (540)
(730) **MARLEW S.A.**; AR
(220) 16/06/2026
(511) **9**

(591) Verde y negro

Eco SAFE

(210) **587563** (540)
(730) **MARLEW S.A.**; AR
(220) 16/06/2026
(511) **9**

(591) rojo, negro

Fue GAR

(210) **587564**
(730) **MARLEW S.A.**; AR
(220) 16/06/2026
(511) **9**

(540)

(591) naranja, negro

*Str*ONGFLEX

(210) **587565**
(730) **MARLEW S.A.**; AR
(220) 16/06/2026
(511) **9**

(540)

(591) marrón, negro

*Var*IFORCE

(210) **587566**
(730) **MARLEW S.A.**; AR
(220) 16/06/2026
(511) **9**

(540)

(591) rojo, negro

*Sec*URITYWIRE

(210) **587567** (540)
(730) **MARLEW S.A.**; AR
(220) 16/06/2026
(511) **9**

(591) naranja, negro

CorRUGAR

(210) **587568** (540)
(730) **ORTEGA HURTADO LUIS ROBERTO**
UNIPERSONAL; VE
(220) 16/06/2026
(511) **16, 28 y 35**

AREPA TOY

(210) **587577** (540)
(730) **GARDEN SUN SA**; UY
(220) 16/06/2026
(511) **43**

LAS AZALEAS

(210) **587578** (540)

(730) **The Corporation of King's College School;**
GB

(220) 16/06/2026

(511) **25 (S/D) y 41 (S/D)**

(300) UK00004312540 18/12/2025 GB

(591) No se reivindican colores



(210) **587579** (540)

(730) **AMV STORE SAS; UY**

(220) 16/06/2026

(511) **7, 8, 9, 11 y 35**

(591) No reivindica colores

hogaron

(210) **587580** (540)

(730) **PRINTINGHOUSE S.A.S; UY**

(220) 16/06/2026

(511) **40**

MULTIPRINT

(210) **587582** (540)
(730) **EL TRIGAL S.A.**; UY
(220) 16/06/2026
(511) **30 (S/D)**

MINI DONUTS EL TRIGAL

(210) **587583** (540)
(730) **CACAO DEL PLATA S.A.**; UY
(220) 16/06/2026
(511) **29**

CACAO DEL PLATA

(210) **587584** (540)
(730) **F. PACHE INDUSTRIAL Y COMERCIAL**
S.A.; UY
(220) 16/06/2026
(511) **29**

The logo for Indeca, featuring the word "indeca" in a bold, lowercase, sans-serif font. A horizontal line is positioned above the letters "i" and "n", extending from the left edge of the "i" to the right edge of the "n".

(210) **587585**
(730) **Mateo del Campo**; UY
(220) 16/06/2026
(511) **29 y 30**

(540)



(210) **587589**
(730) **Alejandro Barbieri García**; UY
(220) 16/06/2026
(511) **9, 12 y 35**

(540)

THINKRIDER

(210) **587591**
(730) **Ningbo Engineering Imp & Exp Co., Ltd**;
CN
(220) 16/06/2026
(511) **12 (S/D)**

(540)



(210) **587595** (540)
(730) **COLEGIO MALDONADO SAS; UY**
(220) 16/06/2026
(511) **41**

(591) AZUL, ROJO, NARANJA, BLANCO,
BEIGE, GRIS



(210) **587596** (540)
(730) **Hewlett Packard Enterprise Development**
LP; US
(220) 16/06/2026
(511) **9 (S/D) y 42 (S/D)**

ARUBA

(210) **587597** (540)
(730) **BENTANCOR OUTDOOR SAS; UY**
(220) 16/06/2026
(511) **9, 11 y 28**

(591) 0

BEN COR

(210) **587600** (540)
(730) **Maxillusion Tecnologia Em Telas Para
Cinema Ltda; BR**
(220) 16/06/2026
(511) **9 (S/D)**

IMMENSE

(210) **587601** (540)
(730) **Société des Produits Nestlé S.A.; CH**
(220) 16/06/2026
(511) **30 (S/D)**

WONDERFILL

(210) **587602** (540)
(730) **ESPOSITO MANEIRO PABLO HECTOR
UNIPERSONAL; UY**
(220) 16/06/2026
(511) **37**

CONCUERDA

(210) **587604** (540)
(730) **COOPERATIVA POLICIAL; UY**
(220) 16/06/2026
(511) **35**



(210) **587606** (540)
(730) **CLUB EL PINAR ASOCIACIÓN CIVIL;**
UY
(220) 17/06/2026
(511) **25, 35, 41 y 43**

(591) Pantones 7740 C, 123 C y Neutral Black C



(210) **587607** (540)
(730) **CLUB EL PINAR ASOCIACIÓN CIVIL;**
UY
(220) 17/06/2026
(511) **25, 35, 41 y 43**

(591) Pantones 7740 C, 123 C y Neutral Black C



(210) **587608** (540)
(730) **CLUB EL PINAR ASOCIACIÓN CIVIL;**
UY
(220) 17/06/2026
(511) **25, 35, 41 y 43**

(591) Pantones 7740 C, 123 C y Neutral Black C



(210) **587609** (540)
(730) **Zoetis Services LLC; US**
(220) 17/06/2026
(511) **5 (S/D)**

LENIVIA

(210) **587610** (540)
(730) **MULTIMARCAS SAS; UY**
(220) 17/06/2026
(511) **29**

POINTCHIPS

(210) **587611** (540)
(730) **MULTIMARCAS SAS; UY**
(220) 17/06/2026
(511) **29**

POINTBACON

(210) **587613** (540)
(730) **MULTIMARCAS SAS; UY**
(220) 17/06/2026
(511) **30**

NOVITA

(210) **587614** (540)
(730) **MULTIMARCAS SAS; UY**
(220) 17/06/2026
(511) **29**

NUTRI SANTI

(210) **587615** (540)
(730) **MULTIMARCAS SAS; UY**
(220) 17/06/2026
(511) **29**

TRISENA

(210) **587616** (540)
(730) **Administración Nacional de
Telecomunicaciones (ANTEL); UY**
(220) 17/06/2026
(511) **9, 35, 38, 41 y 42**

(591) Azul, blanco, amarillo, magenta



(210) **587620** (540)
(730) **Cortazzo Brysk y Batista Silva Asdrubaldo
Ramon Sociedad de Hecho; UY**
(220) 17/06/2026
(511) **16 y 35**



(210) **587622** (540)
(730) **Gonzalo Daniel Méndez Castro; UY**
(220) 17/06/2026
(511) **2**

(591) ROJO, BLANCO, NEGRO, VERDE Y
BEIGE



(210) **587623** (540)
(730) **Josefina Ortiz de Taranco; UY**
(220) 17/06/2026
(511) **35 (S/D)**

**ORIENTAL SUR
CONSULTORES**

(210) **587625** (540)
(730) **Gonzalo Daniel Méndez Castro; UY**
(220) 17/06/2026
(511) **2 y 17**

(591) NEGRO, GRIS, BLANCO, AZUL,
CELESTE, NARANJA, AMARILLO Y
ROJO



(210) **587627**
(730) **Oreste S.A.S.**; UY
(220) 17/06/2026
(511) **1, 3, 5, 35, 41, 42, 43 y 44**

(540)

ORESTE

(210) **587631**
(730) **Gonzalo Daniel Méndez Castro**; UY
(220) 17/06/2026
(511) **2 y 17**

(540)

(591) NARANJA, BLANCO, CELESTE, GRIS,
NEGRO Y ROJO



(210) **587632**
(730) **COMPañIA CIBELES S.A.**; UY
(220) 17/06/2026
(511) **5**

(540)

MOXIBELES

(210) **587633** (540)
(730) **Raquel Loza**; UY
(220) 17/06/2026
(511) **41 (S/D) y 43 (S/D)**

(591) Fondo transparente. Logotipo monocromatico
adaptable: blanco, negro o plateado, según
aplicación

BAJOFONDO

(210) **587634** (540)
(730) **RISUEÑO SAS**; UY
(220) 17/06/2026
(511) **41 y 43**



(210) **587639** (540)
(730) **Pharming Intellectual Property B.V.**; NL
(220) 17/06/2026
(511) **5 (S/D)**

EBMITO

(210) **587640** (540)
(730) **Pharming Intellectual Property B.V.**; NL
(220) 17/06/2026
(511) **5 (S/D)**

IGMITO

(210) **587641** (540)
(730) **Pharming Intellectual Property B.V.**; NL
(220) 17/06/2026
(511) **5 (S/D)**

REZNADLI

(210) **587642** (540)
(730) **Pharming Intellectual Property B.V.**; NL
(220) 17/06/2026
(511) **5 (S/D)**

JOENJA

(210) **587643** (540)
(730) **PEDREIRA BENAVIDEZ NILDA
RAQUEL Y FLEITAS ARAUJO
WASHINGTON DAMIAN SOCIEDAD
DE HECHO; UY**
(220) 17/06/2026
(511) **30**



(210) **587644** (540)
(730) **Pharming Intellectual Property B.V.; NL**
(220) 17/06/2026
(511) **5 (S/D)**

(591) Violeta y naranja



(210) **587645** (540)
(730) **Pharming Intellectual Property B.V.; NL**
(220) 17/06/2026
(511) **5 (S/D)**

(591) Azul, celeste y gris



(210) **587646** (540)

(730) **Diego MINCHIOTTI OLIVERA; Agustín
MINCHIOTTI OLIVERA y Adrián
SPINELLI; UY**

(220) 17/06/2026

(511) **9, 10 (S/D) y 42**

 **AURA**

(210) **587647** (540)

(730) **MULTIMARCAS S.A.S.; UY**

(220) 17/06/2026

(511) **29**

SANTI ORIENTAL

(210) **587650** (540)

(730) **PEPSICO, INC.; US**

(220) 17/06/2026

(511) **30**

(591) Negro, naranja



(210) **587651** (540)
(730) **BRAVEIN SAS**; UY
(220) 17/06/2026
(511) **35**

LLEVALODEUNA

(210) **587652** (540)
(730) **BRAVEIN SAS**; UY
(220) 17/06/2026
(511) **30**

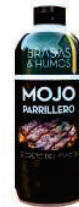

(210) **587656** (540)
(730) **Akzo Nobel N.V.**; NL
(220) 17/06/2026
(511) **1 (S/D), 3 (S/D), 7 (S/D), 16 (S/D), 17 (S/D),
19 (S/D), 37 (S/D), 40 (S/D) y 42 (S/D)**

(300) 1547037 17/04/2026 BX

AXANZO

(210) **587663**

(540)

(730) **PAMPA ENERGÍA S.A.**; AR

(220) 17/06/2026

(511) **17 (S/D)**

ARNIPOL

(210) **587664**

(540)

(730) **INVERSIONES CDE, CA**; VE

(220) 17/06/2026

(511) **33 (S/D)**

(591) Negro y rojo



(210) **587666**

(540)

(730) **Cushman & Wakefield, Inc.**; US

(220) 17/06/2026

(511) **9 (S/D) y 42 (S/D)**

(300) 99593750 14/01/2026 US

ONEADVISE

(210) **587669** (540)
(730) **ProvedorUY SAS; UY**
(220) 17/06/2026
(511) **35 y 42**

(591) Azul y verde en distintos tonos, blanco



(210) **587670** (540)
(730) **Jesica Levi; UY**
(220) 17/06/2026
(511) **9, 16, 28 y 41**

CANTA CON JESS

(210) **587671** (540)
(730) **Alfonzo Rodrigues Reyes; UY**
(220) 17/06/2026
(511) **41**

(591) blanco, verde y rojo



(210) **587674** (540)
(730) **EBERTZ DA SILVA, VOLNEI**; BR
(220) 18/06/2026
(511) **3**



(210) **587678** (540)
(730) **Bonfrisco Pelaez Claudia María y Burgues**
Sastre María Virginia Sociedad de Hecho;
UY
(220) 18/06/2026
(511) **36**

(591) **bordó y blanco**



(210) **587679** (540)
(730) **JUAN DELLAPIAZZA**; UY
(220) 18/06/2026
(511) **35 y 41**

EXPOLACTEA

(210) **587684** (540)
(730) **Shenzhen KeliXun Electronics Co. , Ltd.;**
CN
(220) 18/06/2026
(511) **9 (S/D)**

 **Lonicoo**

(210) **587685** (540)
(730) **Ana Laura Tort Fonseca; UY**
(220) 18/06/2026
(511) **30**

ELLIS

(210) **587686** (540)
(730) **NIKE INNOVATE C.V. una sociedad**
holandesa limitada (commanditaire
vennootschap) organizada y existente bajo
las leyes de Holanda; NL
(220) 18/06/2026
(511) **28 (S/D)**

DRI-FIT

(210) **587687**
(730) **CDIMEX S.A.**; AR
(220) 18/06/2026
(511) **3 (S/D)**

(540)

**NÜ
OR**
M A I S O N

(210) **587688**
(730) **LABORATORIO GADOR S.A.**; UY
(220) 18/06/2026
(511) **5**

(540)

TAMDUTAR

(210) **587691**
(730) **EMPRESA DE NUTRICION
ARGENTINA S.A.**; AR
(220) 18/06/2026
(511) **3 y 5**

(540)

(591) #f0edda y negro

VITALGEN

(210) **587692**
(730) **ALGABO S.A.**; AR
(220) 18/06/2026
(511) **3**

(540)

ALGABO COLOR FUN

(210) **587693**
(730) **ALGABO S.A.**; AR
(220) 18/06/2026
(511) **3**

(540)

ALGABO PURE COLOR

(210) **587694**
(730) **Cushman & Wakefield, Inc.**; US
(220) 18/06/2026
(511) **35 (S/D), 36 (S/D) y 42 (S/D)**

(540)

ONECAP

(210) **587696** (540)
(730) **RODACAR INDUSTRIAL S.A.**; UY
(220) 18/06/2026
(511) **35 y 37**

RODACAR

(210) **587697** (540)
(730) **ROBERTO BEHRENS y JUAN PABLO
CLERICI**; UY
(220) 18/06/2026
(511) **43**

(591) dorado

THE BACKROOM

(210) **587698** (540)
(730) **Solyal S.A.**; UY
(220) 18/06/2026
(511) **35**

(591) naranja

SOLYAL
IMPORTACIÓN Y DISTRIBUCIÓN

(210) **587699** (540)
(730) **Lebronul SA**; UY
(220) 18/06/2026
(511) **35 y 36**

(591) negro, celeste, turquesa, amarillo, verde,
marron, rojo



(210) **587700** (540)
(730) **Lebronul SA**; UY
(220) 18/06/2026
(511) **36**

(591) celeste, blanco, negro



(210) **587701** (540)
(730) **Lebronul SA**; UY
(220) 18/06/2026
(511) **39**

(591) rojo, blanco, negro



(210) **587702**
(730) **Lebronul SA; UY**
(220) 18/06/2026
(511) **39**

(540)

(591) rojo, blanco, negro



(210) **587703**
(730) **Lebronul SA; UY**
(220) 18/06/2026
(511) **35 y 36**

(540)

(591) Celeste, blanco, negro



(210) **587704**
(730) **DORADA S.A.; AR**
(220) 18/06/2026
(511) **29 y 30**

(540)

DANICA

(210) **587705** (540)
(730) **Lebronul SA**; UY
(220) 18/06/2026
(511) **44**

(591) VERDE, BLANCO



(210) **587706** (540)
(730) **Lebronul SA**; UY
(220) 18/06/2026
(511) **31 y 44**

(591) 0



(210) **587712** (540)
(730) **Lebronul SA**; UY
(220) 18/06/2026
(511) **39**

(591) negro, celeste, turquesa, amarillo, verde,
marron, rojo



(210) **587713**
(730) **Lebronul SA; UY**
(220) 18/06/2026
(511) **9, 36 y 42**

(540)

(591) AZUL, BLANCO, VERDE



(210) **587714**
(730) **Lebronul SA; UY**
(220) 18/06/2026
(511) **9, 36 y 42**

(540)

HESTIA

(210) **587715**
(730) **Lebronul SA; UY**
(220) 18/06/2026
(511) **9, 36 y 42**

(540)

RIAH

(210) **587716** (540)
(730) **Torres Dargis LLC**; US
(220) 18/06/2026
(511) **43 (S/D)**

(591) vermellón



(210) **587717** (540)
(730) **Chanel SARL**; CH
(220) 18/06/2026
(511) **3 (S/D)**

(300) 00435/2026 12/01/2026 CH

AUBAZINE

(210) **587718** (540)
(730) **UNITEC S.P.A.**; IT
(220) 18/06/2026
(511) **7, 9 y 37**

(591) 0



(210) **587720** (540)
(730) **Fundación Argo**; UY
(220) 18/06/2026
(511) **36 y 41**

(591) Azul oscuro:HEX: #12264F CMYK: 80 / 60 / 0 / 70 RGB: 18 / 38 / 79 RAL: +/- 5022
PMS: 2766 C Azul claro: HEX: #0078B9
CMYK: 100/ 35 / 0 / 10 RGB: 0 / 120 / 185
RAL: +/- 5015 PMS: Process Blue



(210) **587721** (540)
(730) **BAGLEY ARGENTINA S.A.**; AR
(220) 18/06/2026
(511) **30**

(591) Violeta y blanco



(210) **587722** (540)
(730) **Fundación Argo**; UY
(220) 18/06/2026
(511) **36 y 41**

(591) HEX: #12264F CMYK: 80 / 60 / 0 / 70 RGB:
18 / 38 / 79 RAL: +/- 5022 PMS: 2766 C
Azul claro: HEX: #0078B9 CMYK: 100 / 35
/ 0 / 10 RGB: 0 / 120 / 185 RAL: +/- 5015
PMS: Process Blue



(210) **587723**

(540)

(730) **Fundación Argo; UY**

(220) 18/06/2026

(511) **36 y 41**

(591) Azul oscuro: HEX: #12264F CMYK: 80 / 60 / 0 / 70 RGB: 18 / 38 / 79 RAL: +/- 5022
PMS: 2766 C Azul claro: HEX: #0078B9
CMYK:100 / 35 / 0 / 10 RGB: 0 / 120 / 185
RAL: +/- 5015 PMS: Process Blue



(210) **587724**

(540)

(730) **PINHEIRO PESCE ANGEL MAURICIO
UNIPERSONAL; UY**

(220) 18/06/2026

(511) **43**

(591) blanco, crema, verde, bordó y negro



(210) **587725**

(540)

(730) **Gretchen María Schoeph Balbuena; UY**

(220) 18/06/2026

(511) **35 (S/D)**

(591) Gris, verde, azul y celeste.



(210) **587726** (540)
(730) **TELE RED IMAGEN S.A.**; AR
(220) 18/06/2026
(511) **38 (S/D) y 41 (S/D)**

TYC +

(210) **587727** (540)
(730) **José Daniel VILLAGRASA LUZARDO**;
UY
(220) 18/06/2026
(511) **18, 25 y 35**

(591) marrón



(210) **587728** (540)
(730) **AXEL CASAL**; UY
(220) 18/06/2026
(511) **25 y 35**

MAS+

(210) **587729** (540)
(730) **LASALT ENRIQUE DIEGO ALEXIS**
UNIPERSONAL; UY
(220) 18/06/2026
(511) **37**



(591) blanco, celeste y negro

(210) **587731** (540)
(730) **SUAREZ CASTILLO ROSA JUANA**
UNIPERSONAL; UY
(220) 18/06/2026
(511) **44**



(591) rosa, verde y marrón

(210) **587735** (540)
(730) **Evonik Operations GmbH; DE**
(220) 22/06/2026
(511) **1 (S/D)**

CARBOWET

(210) **587740**
(730) **Daniela Lizarazu y Enzo Salvetto; UY**
(220) 22/06/2026
(511) **29 (S/D), 30, 31 (S/D), 32, 33, 35 y 43**

(540)

PEZ GLOBO

(210) **587746**
(730) **VOLKSWAGEN DO BRASIL**
INDÚSTRIA DE VEÍCULOS
AUTOMOTORES LTDA.; BR
(220) 22/06/2026
(511) **12 (S/D)**

(540)

(300) 942268350 22/12/2025 BR

Enpower

(210) **587747**
(730) **Volkswagen do Brasil Indústria de Veículos**
Automotores Ltda.; BR
(220) 22/06/2026
(511) **12 (S/D)**

(540)

(300) 942268644 22/12/2025 BR

HYPER

(210) **587749** (540)
(730) **VOLKSWAGEN DO BRASIL**
INDÚSTRIA DE VEÍCULOS
AUTOMOTORES LTDA.; BR
(220) 22/06/2026
(511) **12 (S/D)**

(300) 942268474 22/12/2025 BR

Evolut

(210) **587754** (540)
(730) **MEGA LABS S.A.; UY**
(220) 22/06/2026
(511) **5**

ADEMETYZ

(210) **587756** (540)
(730) **LABORATORIO GADOR S.A.; UY**
(220) 22/06/2026
(511) **5**

NITROFIX

(210) **587757**

(540)

(730) **javier romani turnes; UY**

(220) 22/06/2026

(511) **41 y 43**

LAGOON

(210) **587758**

(540)

(730) **FUNDACION CENTRO
INTERNACIONAL PARA LA
CONSERVACION DEL PATRIMONIO;
ES**

(220) 22/06/2026

(511) **42 (S/D)**



(210) **587761**

(540)

(730) **Peng Gengwen; CN**

(220) 22/06/2026

(511) **14 (S/D)**

MOKAGO

(210) **587764** (540)
(730) **MOLINOS EL PAIS SOCIEDAD**
ANONIMA; PY
(220) 22/06/2026
(511) **30 (S/D)**



(210) **587765** (540)
(730) **Antonio Puig, S.A.; ES**
(220) 22/06/2026
(511) **3 (S/D)**

(300) 4354502 24/12/2025 ES

EL BRAVO

(210) **587767** (540)
(730) **CAN Technologies, Inc.; US**
(220) 22/06/2026
(511) **5 (S/D) y 31 (S/D)**

NEOMILK

(210) **587768**

(540)

(730) **Antonio Montes Goldemberg**; CL

(220) 22/06/2026

(511) **11 (S/D)**

KEVERI

(210) **587772**

(540)

(730) **Lattafa Perfumes Ind. LLC.**; AE

(220) 22/06/2026

(511) **3**

(591) Negro, blanco y plateado.



(210) **587773**

(540)

(730) **AB AIR BOSS SA**; PY

(220) 22/06/2026

(511) **11 (S/D)**



(210) **587782** (540)
(730) **Beiersdorf AG; DE**
(220) 22/06/2026
(511) **3 (S/D) y 5 (S/D)**

(300) 019317189 13/02/2026 EM

SENSICEL

(210) **587783** (540)
(730) **LOS NIETITOS S.A.; UY**
(220) 22/06/2026
(511) **35 y 43**

LOS NIETITOS

(210) **587785** (540)
(730) **Huerta Chemical Corporation; US**
(220) 22/06/2026
(511) **1 (S/D) y 3 (S/D)**

(591) NEGRO, ROJO Y BLANCO



(210) **587786**

(540)

(730) **Bausch + Lomb Ireland Limited; IE**

(220) 22/06/2026

(511) **10**

LUXBOOST

(210) **587790**

(540)

(730) **Bausch + Lomb Ireland Limited; IE**

(220) 22/06/2026

(511) **10**

LUXLIFT

Frases Publicitarias Solicitadas

(210) **587457**
(730) **CDC del Este S.A.S.**; UY
(220) 11/06/2026
(511) **41 y 43**

(540)

**DONDE LOS SUEÑOS SE
ENTRENAN**

(210) **587482**
(730) **COOPERATIVA DE LA SEGURIDAD
SOCIAL DE AHORRO Y CRÉDITO
(COSSAC)**; UY
(220) 12/06/2026
(511) **36**

(540)

COOPERATIVA DE VERDAD

(210) **587496**
(730) **TERRY S.A.**; UY
(220) 12/06/2026
(511) **3**

(540)

**POSTBIOTIC BALANCE
TECHNOLOGY R**

(210) **587690**

(730) **Mateo del Campo**; UY

(220) 18/06/2026

(511) **29 y 30**

(540)

**LA PRIMERA MARCA DE
FRUTOS SECOS + PROTEÍNA
AGREGADA**

SOLICITUDES DE DISEÑOS INDUSTRIALES

(19) Dirección Nacional de la Propiedad Industrial – URUGUAY

(12) Diseño Industrial

(11) UY s/005321

- (51) Clasificación Internacional:** 10-04
- (22) Fecha de presentación:** 07/08/2025
- (86) Fecha y nro de presentación PCT:**
- (87) Fecha y nro de publicación PCT:**
- (30) Datos de prioridad:** 29/990,128 19/02/2025 US
- (71) Solicitante:** AGI SureTrack LLC [US]
- (72) Inventor:** KELLY, Luke [US]

- (54) Título:** Sensor

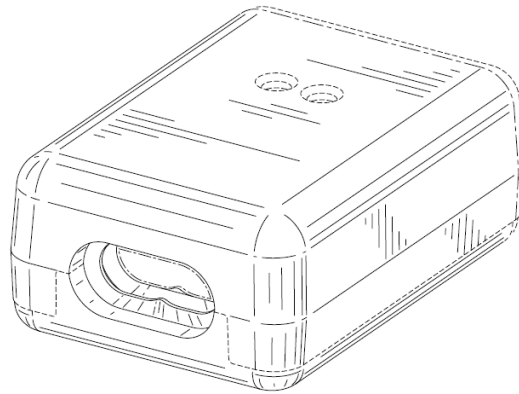

- (57) Resumen:** Sensor

(19) Dirección Nacional de la Propiedad Industrial – URUGUAY

(12) Diseño Industrial

(11) UY s/005362

- (51) Clasificación Internacional: 25-01
(22) Fecha de presentación: 24/11/2025
(86) Fecha y nro de presentación PCT:
(87) Fecha y nro de publicación PCT:
(30) Datos de prioridad: 202514098 26/05/2025 AU
(71) Solicitante: Clipex Fencing Holdings Limited [IE]
(72) Inventor: Ashley Dean Olsson [AU]

(54) Título: Poste de Cerca

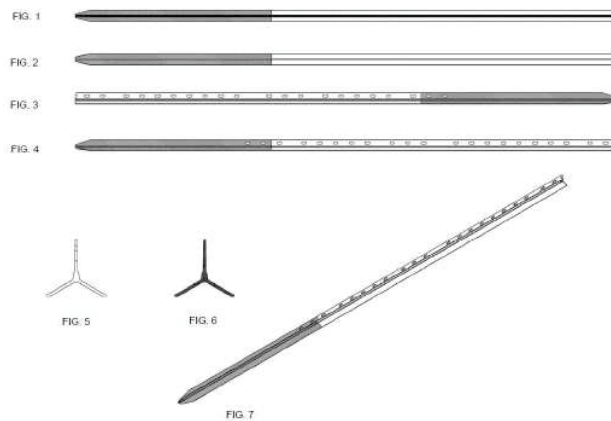

(57) Resumen: Poste de Cerca

(19) Dirección Nacional de la Propiedad Industrial – URUGUAY

(12) Diseño Industrial

(11) UY s/005363

- (51) Clasificación Internacional: 25-01
(22) Fecha de presentación: 24/11/2025
(86) Fecha y nro de presentación PCT:
(87) Fecha y nro de publicación PCT:
(30) Datos de prioridad: 202514101 26/05/2025 AU
(71) Solicitante: Clipex Fencing Holdings Limited [IE]
(72) Inventor: Ashley Dean Olsson [AU]

(54) Título: Poste de Cerca

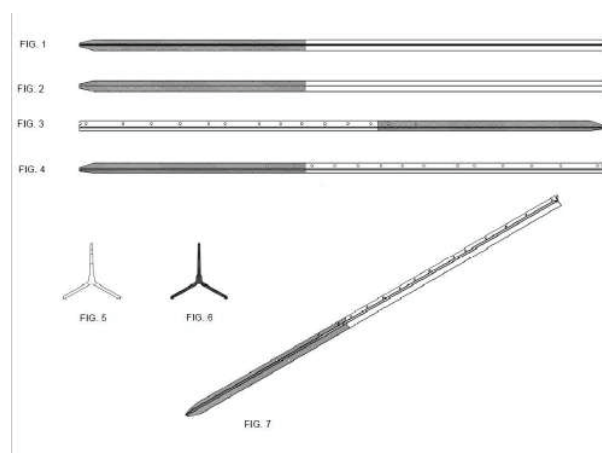

(57) Resumen: Poste de Cerca

(19) Dirección Nacional de la Propiedad Industrial – URUGUAY

(12) Diseño Industrial

(11) UY s/005364

- (51) Clasificación Internacional: 25-01
- (22) Fecha de presentación: 24/11/2025
- (86) Fecha y nro de presentación PCT:
- (87) Fecha y nro de publicación PCT:
- (30) Datos de prioridad: 202514106 26/05/2025 AU
- (71) Solicitante: Clipex Fencing Holdings Limited [IE]
- (72) Inventor: Ashley Dean Olsson [AU]

(54) Título: Poste de Cerca

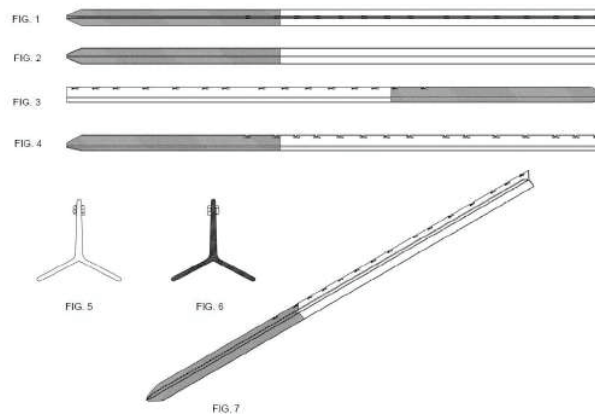

(57) Resumen: Poste de Cerca

(19) Dirección Nacional de la Propiedad Industrial – URUGUAY

(12) Diseño Industrial

(11) UY s/005366

- (51) Clasificación Internacional:** 12-11
- (22) Fecha de presentación:** 09/12/2025
- (86) Fecha y nro de presentación PCT:**
- (87) Fecha y nro de publicación PCT:**
- (30) Datos de prioridad:** 2025-011490 11/06/2025 JP
- (71) Solicitante:** HONDA MOTOR CO., LTD. [JP]
- (72) Inventor:** Kazuki WATANABE [JP]; Hidekazu IWATA [JP]; Kentaro TAJI [JP]

- (54) Título:** Motocicleta



- (57) Resumen:** Motocicleta

(19) Dirección Nacional de la Propiedad Industrial – URUGUAY

(12) Diseño Industrial

(11) UY s/005400

- (51) Clasificación Internacional: 09-03
- (22) Fecha de presentación: 09/03/2026
- (86) Fecha y nro de presentación PCT:
- (87) Fecha y nro de publicación PCT:
- (30) Datos de prioridad: 015121648-0001 29/10/2025 EM
- (71) Solicitante: NORD ENGINEERING S.p.A. [IT]
- (72) Inventor: Massimo Armando [IT]

- (54) Título: CUBOS DE RECICLAJE

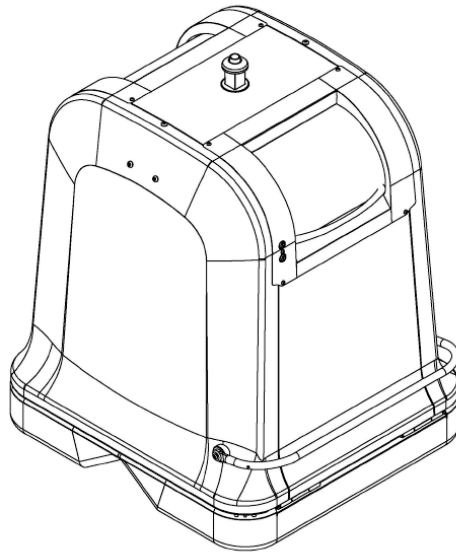

- (57) Resumen: *

(19) Dirección Nacional de la Propiedad Industrial – URUGUAY

(12) Diseño Industrial

(11) UY s/005422

- (51) Clasificación Internacional:
- (22) Fecha de presentación: 17/04/2026
- (86) Fecha y nro de presentación PCT:
- (87) Fecha y nro de publicación PCT:
- (30) Datos de prioridad: 2025306151998 20/10/2025 CN
- (71) Solicitante: CHERY AUTOMOBILE CO., LTD. [CN]
- (72) Inventor: HONG, Gaoming [CN]

- (54) Título: MODELO INDUSTRIAL DE AUTOMÓVIL



- (57) Resumen: La presente invención se refiere a un Modelo Industrial de Automóvil, totalmente diferente de los conocidos, caracterizándose por su forma especial y ornato que le proporcionan un aspecto peculiar y propio.

(19) Dirección Nacional de la Propiedad Industrial – URUGUAY

(12) Diseño Industrial

(11) UY s/005438

- (51) Clasificación Internacional: 25-01; 25-02
(22) Fecha de presentación: 27/05/2026
(86) Fecha y nro de presentación PCT:
(87) Fecha y nro de publicación PCT:
(30) Datos de prioridad:
(71) Solicitante: Corelux S.R.L [UY]
(72) Inventor: Juan Manuel Aristimuño Buzó [UY]
- (54) Título: Perfil para abertura de aluminio referencia 6116

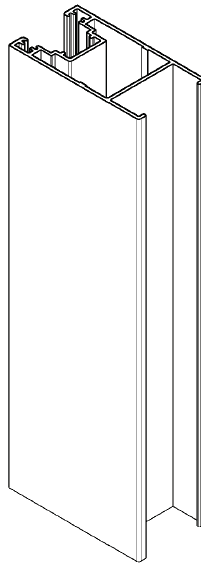

- (57) Resumen: Perfil para abertura de aluminio

(19) Dirección Nacional de la Propiedad Industrial – URUGUAY

(12) Diseño Industrial

(11) UY s/005439

- (51) **Clasificación Internacional:** 25-01; 25-02
(22) **Fecha de presentación:** 27/05/2026
(86) **Fecha y nro de presentación PCT:**
(87) **Fecha y nro de publicación PCT:**
(30) **Datos de prioridad:**
(71) **Solicitante:** Corelux S.R.L [UY]
(72) **Inventor:** Juan Manuel Aristimuño Buzó [UY]
- (54) **Título:** Perfil para abertura de aluminio referencia 6117

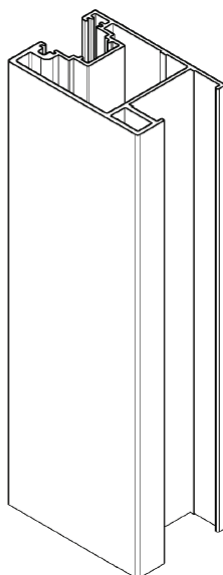

- (57) **Resumen:** Perfil para abertura de aluminio

(19) Dirección Nacional de la Propiedad Industrial – URUGUAY

(12) Diseño Industrial

(11) UY s/005440

- (51) Clasificación Internacional: 25-01; 25-02
(22) Fecha de presentación: 27/05/2026
(86) Fecha y nro de presentación PCT:
(87) Fecha y nro de publicación PCT:
(30) Datos de prioridad:
(71) Solicitante: Corelux S.R.L [UY]
(72) Inventor: Juan Manuel Aristimuño Buzó [UY]
- (54) Título: Perfil para abertura de aluminio referencia 7809

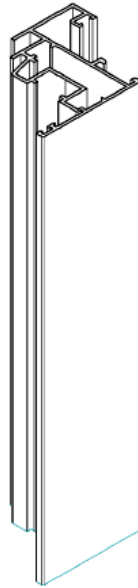

- (57) Resumen: Perfil para abertura de aluminio

(19) Dirección Nacional de la Propiedad Industrial – URUGUAY

(12) Diseño Industrial

(11) UY s/005441

- (51) **Clasificación Internacional:** 25-01; 25-02
(22) **Fecha de presentación:** 27/05/2026
(86) **Fecha y nro de presentación PCT:**
(87) **Fecha y nro de publicación PCT:**
(30) **Datos de prioridad:**
(71) **Solicitante:** Corelux S.R.L [UY]
(72) **Inventor:** Juan Manuel Aristimuño Buzó [UY]
- (54) **Título:** Perfil para abertura de aluminio referencia 7813

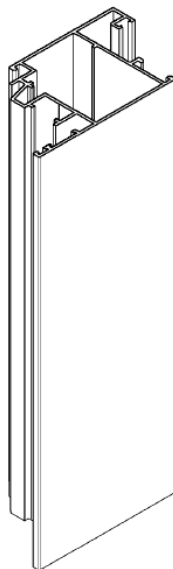

- (57) **Resumen:** Perfil para abertura de aluminio

(19) Dirección Nacional de la Propiedad Industrial – URUGUAY

(12) Diseño Industrial

(11) UY s/005442

- (51) Clasificación Internacional: 25-01; 25-02
(22) Fecha de presentación: 27/05/2026
(86) Fecha y nro de presentación PCT:
(87) Fecha y nro de publicación PCT:
(30) Datos de prioridad:
(71) Solicitante: Corelux S.R.L [UY]
(72) Inventor: Juan Manuel Aristimuño Buzó [UY]
- (54) Título: Perfil para abertura de aluminio referencia 7814

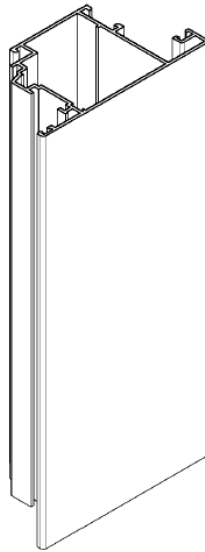

- (57) Resumen: Perfil para abertura de aluminio

(19) Dirección Nacional de la Propiedad Industrial – URUGUAY

(12) Diseño Industrial

(11) UY s/005443

- (51) Clasificación Internacional:** 25-01
- (22) Fecha de presentación:** 27/05/2026
- (86) Fecha y nro de presentación PCT:**
- (87) Fecha y nro de publicación PCT:**
- (30) Datos de prioridad:**
- (71) Solicitante:** Corelux S.R.L [UY]
- (72) Inventor:** Juan Manuel Aristimuño Buzó [UY]

- (54) Título:** Perfil para abertura de aluminio referencia 7815

- (57) Resumen:** Perfil para abertura de aluminio

(19) Dirección Nacional de la Propiedad Industrial – URUGUAY

(12) Diseño Industrial

(11) UY s/005446

- (51) Clasificación Internacional: 07-01
(22) Fecha de presentación: 04/06/2026
(86) Fecha y nro de presentación PCT:
(87) Fecha y nro de publicación PCT:
(30) Datos de prioridad:
(71) Solicitante: Pacific Market International, LLC [US]
(72) Inventor: DOLPH, Matthew Kenneth [US]; GURREY, Clement Jean [US];
STEERE, Nigel Bruce Edward [US]; SMITH, Ryan [US]
- (54) Título: TAPA DE RECIPIENTE PARA BEBIDAS

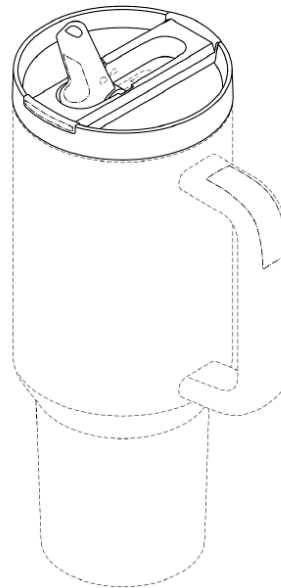

- (57) Resumen: ES DIVISIONAL DE 5264 DE FECHA 31/10/2024

(19) Dirección Nacional de la Propiedad Industrial – URUGUAY

(12) Diseño Industrial

(11) UY s/005447

- (51) Clasificación Internacional: 07-01
(22) Fecha de presentación: 04/06/2026
(86) Fecha y nro de presentación PCT:
(87) Fecha y nro de publicación PCT:
(30) Datos de prioridad:
(71) Solicitante: Pacific Market International, LLC [US]
(72) Inventor: DOLPH, Matthew Kenneth [US]; GURREY, Clement Jean [US];
STEERE, Nigel Bruce Edward [US]; SMITH, Ryan [US]
- (54) Título: TAPA DE RECIPIENTE PARA BEBIDAS

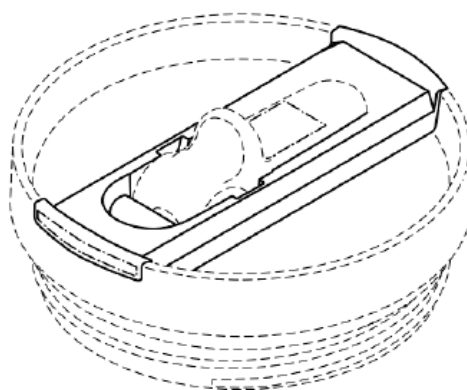

- (57) Resumen: ES DIVISIONAL DE 5264 DE FECHA 31/10/2024

(19) Dirección Nacional de la Propiedad Industrial – URUGUAY

(12) Diseño Industrial

(11) UY s/005448

- (51) Clasificación Internacional: 07-01
(22) Fecha de presentación: 04/06/2026
(86) Fecha y nro de presentación PCT:
(87) Fecha y nro de publicación PCT:
(30) Datos de prioridad: 5264 31/10/2024 UY
(71) Solicitante: Pacific Market International, LLC [US]
(72) Inventor: DOLPH, Matthew Kenneth [US]; GURREY, Clement Jean [US];
STEERE, Nigel Bruce Edward [US]; SMITH, Ryan [US]
- (54) Título: TAPA DE RECIPIENTE PARA BEBIDAS

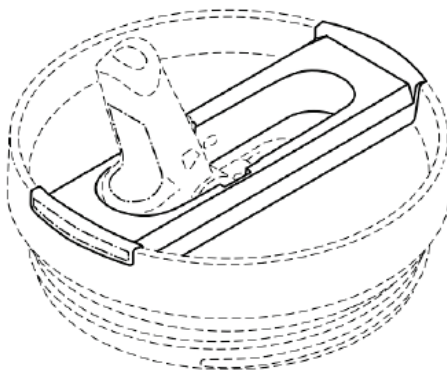

- (57) Resumen: ES DIVISIONAL DE 5264 DE FECHA 31/10/2024

(19) Dirección Nacional de la Propiedad Industrial – URUGUAY

(12) Diseño Industrial

(11) UY s/005449

- (51) Clasificación Internacional: 07-01
(22) Fecha de presentación: 04/06/2026
(86) Fecha y nro de presentación PCT:
(87) Fecha y nro de publicación PCT:
(30) Datos de prioridad: 5264 31/10/2024 UY
(71) Solicitante: Pacific Market International, LLC [US]
(72) Inventor: DOLPH, Matthew Kenneth [US]; GURREY, Clement Jean [US];
STEERE, Nigel Bruce Edward [US]; SMITH, Ryan [US]
- (54) Título: TAPA DE RECIPIENTE PARA BEBIDAS

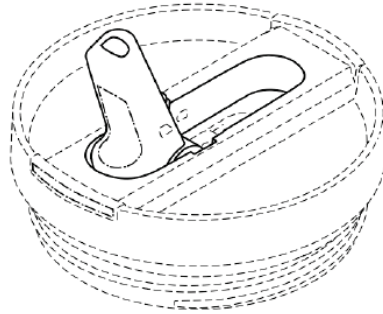

- (57) Resumen: ES DIVISIONAL DE 5264 DE FECHA 31/10/2024

(19) Dirección Nacional de la Propiedad Industrial – URUGUAY

(12) Diseño Industrial

(11) UY s/005450

- (51) Clasificación Internacional: 07-01
(22) Fecha de presentación: 04/06/2026
(86) Fecha y nro de presentación PCT:
(87) Fecha y nro de publicación PCT:
(30) Datos de prioridad: 5264 31/10/2024 UY
(71) Solicitante: Pacific Market International, LLC [US]
(72) Inventor: DOLPH, Matthew Kenneth [US]; GURREY, Clement Jean [US];
STEERE, Nigel Bruce Edward [US]; SMITH, Ryan [US]
- (54) Título: PICO DE TAPA DE RECIPIENTE PARA BEBIDAS

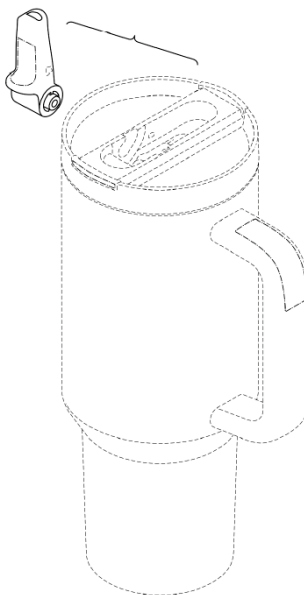

- (57) Resumen: ES DIVISIONAL DE 5264 DE FECHA 31/10/2024

(19) Dirección Nacional de la Propiedad Industrial – URUGUAY

(12) Diseño Industrial

(11) UY s/005452

- (51) Clasificación Internacional: 07-01
(22) Fecha de presentación: 05/06/2026
(86) Fecha y nro de presentación PCT:
(87) Fecha y nro de publicación PCT:
(30) Datos de prioridad: 5264 31/10/2024 UY
(71) Solicitante: Pacific Market International, LLC [US]
(72) Inventor: DOLPH, Matthew Kenneth [US]; GURREY, Clement Jean [US];
STEERE, Nigel Bruce Edward [US]; SMITH, Ryan [US]
- (54) Título: TAPA DE RECIPIENTE PARA BEBIDAS



- (57) Resumen: ES DIVISIONAL DE 5264 DE FECHA 31/10/2024

(19) Dirección Nacional de la Propiedad Industrial – URUGUAY

(12) Diseño Industrial

(11) UY s/005453

- (51) Clasificación Internacional: 07-01
(22) Fecha de presentación: 05/06/2026
(86) Fecha y nro de presentación PCT:
(87) Fecha y nro de publicación PCT:
(30) Datos de prioridad: 5264 31/10/2024 UY
(71) Solicitante: Pacific Market International, LLC [US]
(72) Inventor: DOLPH, Matthew Kenneth [US]; GURREY, Clement Jean [US];
STEERE, Nigel Bruce Edward [US]; SMITH, Ryan [US]
- (54) Título: TAPA DE RECIPIENTE PARA BEBIDAS

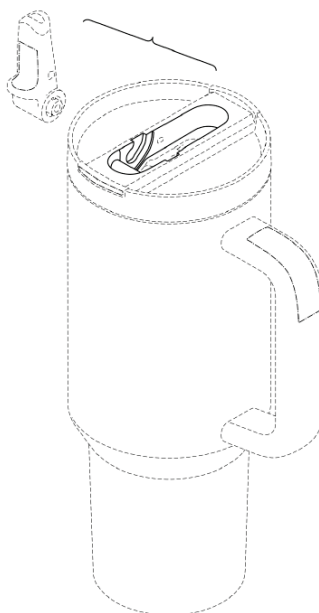

- (57) Resumen: ES DIVISIONAL DE 5264 DE FECHA 31/10/2024

(19) Dirección Nacional de la Propiedad Industrial – URUGUAY

(12) Diseño Industrial

(11) UY s/005454

- (51) **Clasificación Internacional:** 07-01
(22) **Fecha de presentación:** 05/06/2026
(86) **Fecha y nro de presentación PCT:**
(87) **Fecha y nro de publicación PCT:**
(30) **Datos de prioridad:** 5264 31/10/2024 UY
(71) **Solicitante:** Pacific Market International, LLC [US]
(72) **Inventor:** DOLPH, Matthew Kenneth [US]; GURREY, Clement Jean [US];
STEERE, Nigel Bruce Edward [US]; SMITH, Ryan [US]
- (54) **Título:** ASA DE RECIPIENTE PARA BEBIDAS

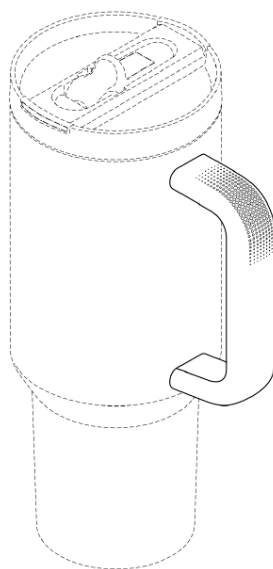

- (57) **Resumen:** ES DIVISIONAL DE 5264 DE FECHA 31/10/2024

(19) Dirección Nacional de la Propiedad Industrial – URUGUAY

(12) Diseño Industrial

(11) UY s/005455

- (51) Clasificación Internacional: 07-01
(22) Fecha de presentación: 05/06/2026
(86) Fecha y nro de presentación PCT:
(87) Fecha y nro de publicación PCT:
(30) Datos de prioridad: 5265 31/10/2024 UY
(71) Solicitante: Pacific Market International, LLC [US]
(72) Inventor: WAHL, Andrew C.F. [US]; DOLPH, Matthew Kenneth [US];
GURREY, Clement Jean [US]; STEERE, Nigel Bruce Edward [US]; SMITH,
Ryan [US]
- (54) Título: TAPA DE RECIPIENTE PARA BEBIDAS

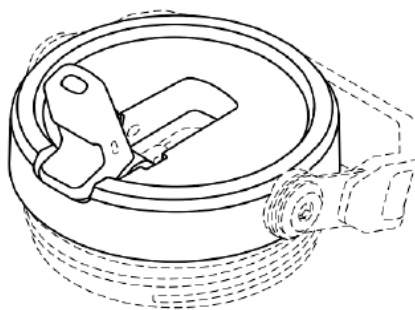

- (57) Resumen: ES DIVISIONAL DE 5265 DE FECHA 31/10/2024

SOLICITUDES DE MODELOS DE UTILIDAD

(19) Dirección Nacional de la Propiedad Industrial – URUGUAY

(12) Modelo de Utilidad

(11) UY u/004908

(51) Clasificación Internacional: A 47J 37/07(2006.01), A 47J 37/06(2006.01)

(22) Fecha de presentación: 25/07/2024

(86) Fecha y nro de presentación PCT:

(87) Fecha y nro de publicación PCT:

(30) Datos de prioridad:

(71) Solicitante: Alvaro Martin Pescetto Oliver [UY]

(72) Inventor: Alvaro Pescetto [UY]

(54) Título: Parrilla enrollable transportable.



(57) Resumen:

Parrilla metálica, enrollable, con estuche de transporte plástico y sus accesorios, estructura central de hierro soldado a una cadena, tradicional o cadena chata de metal, articulado, y sus accesorios desmontables, al igual que sus soportes también plegables, para guardar de manera fácil en el estuche, reduciendo drásticamente su volumen.

SOLICITUDES DE REGISTRO DE SOFTWARE

Software

(w/000182)

Fecha de presentación: 05/01/2026
Solicitante: APRAFUL SOFTWARE S.A.S [UY]
Clasificación de la obra: Programa de ordenador

Título: MAGIK SISTEMA ANALÍTICO DE MEDICAMENTOS
Descripción: SOFTWARE QUE CONSTITUYE, MEDIANTE DIVERSAS FUENTES DE CONOCIMIENTO. AL USO RACIONAL DE LOS MEDICAMENTOS Y LA PREVENCIÓN DE ERRORES, MEDIANTE ALERTAS INFORMÁTICAS: MEDICAMENTO - MEDICAMENTO Y MEDICAMENTO - PACIENTE. SE INTEGRA A HISTORIAS CLINICAS ELECTRÓNICAS Y A OTRAS HERRAMIENTAS. BRINDA ADEMÁS INFORMACIÓN TÉCNICA OBJETIVA DE LOS MEDICAMENTOS AUTORIZADOS POR EL MINISTERIO DE SALUD PÚBLICA E INTEGRADOS POR LA DIRECCIÓN NACIONAL DE MEDICAMENTOS Y AFINES PARA TODOS LOS PROFESIONALES

Software

(w/000185)

Fecha de presentación: 12/01/2026
Solicitante: Felkind S.A. [UY]
Clasificación de la obra: Programa de ordenador

Título: E-Factura - Factura YA
Descripción: Software emisión E-Factura - Integración Whatsapp

Software

(w/000191)

Fecha de presentación: 21/01/2026
Solicitante: HERNAN PEREYRA [UY]
Clasificación de la obra: Programa de ordenador

Título: Cerebrum Network, un ecosistema "vivo" cognitivo.
Descripción: Presentamos Cerebrum Network, una arquitectura que implementa un sistema nervioso digital donde:
Células = Neuronas digitales (agentes base)
MCP = Sistema sináptico (comunicación estandarizada)
Swarms = Redes neuronales (ensambles especializados)
Cerebrum = Cerebro completo (orquestración global)
Dashboard = Conciencia (monitoreo y control)
Innovación Principal:
MCP como sistema nervioso central en lugar de mero protocolo de herramientas. Esto permite:
Comunicación homogénea entre todos los componentes
Extensibilidad estándar (compatible con ecosistema MCP)
Seguridad por diseño con sandboxing nativo

Evolución gradual del sistema
Propagación neuronal de memoria (corto y largo plazo)

Software**(w/000192)**

Fecha de presentación: 21/01/2026

Solicitante: EXIRA SAS [UY]

Clasificación de la obra: Expresión de ideas/información/algoritmo

Título: Algoritmo para la determinación eficiente de relaciones de composición (componente / compuesto), así como la conversión de unidades de producción y distribución de productos, basado en la definición de clases de productos, bajo un único método unificado denominado “Algoritmo de Conversiones y Composiciones”, basado en Grafos y el método de búsqueda Breadth First Search, arreglos dinámicos y bases de datos de documentos, cuyo objetivo es una generalización conveniente para proveer extrema flexibilidad en sistemas informáticos orientados a la adquisición, entrega, distribución y fabricación de productos

Descripción: Como titular de EXIRA SAS, Durante 2025 impulsé el desarrollo de un sistema informático denominado “VEND•X” que revoluciona la forma de comprar y distribuir productos. Diseñada para tiendas, oficinas e industrias, combina automatización y autogestión, y redefine la forma de compra, reserva, retiro y producción de productos a través de canales autogestionados. Para tal fin, me he visto en la necesidad de encontrar un algoritmo que otorgue mayor flexibilidad en los modelos tradicionales utilizados para representar las conversiones y composición que se dan en las cadenas productivas y logísticas. Luego de una investigación de posibles métodos, hallé un algoritmo innovador, que desacopla la forma tradicional de cómo se expresan las unidades y las relaciones intrínsecas de productos y la interrelación entre productos componentes y compuestos, desde unidades de empaquetamiento, hasta unidades monetarias, y se extiende convenientemente del modelado de las reglas del “Bill of Materials” (BOM). El algoritmo logra una abstracción y generalización que otorga flexibilidad al sistema informático y se plasma en una biblioteca, actualmente implementada en Javascript, para su uso indistinto en diversas plataformas informáticas

Software**(w/000194)**

Fecha de presentación: 22/01/2026

Solicitante: Diego Ferres Devotto [UY]

Clasificación de la obra: Programa de ordenador

Título: Babblor

Descripción: La aplicación permite a los usuarios descubrir personas cercanas de forma simple e intuitiva, además de ver las cosas que están pasando en la ciudad a través de publicaciones de otros usuarios. Ofrece una experiencia ágil que fomenta interacciones reales y espontáneas entre personas de una misma zona.

Software**(w/000197)**

Fecha de presentación: 27/01/2026
Solicitante: URADAR SAS [UY]
Clasificación de la obra: Programa de ordenador

Título: URadar

Descripción: URadar es una plataforma tecnológica orientada a la detección, análisis y gestión de riesgos de ciberseguridad, que utiliza inteligencia artificial para identificar amenazas, apoyar la toma de decisiones y promover buenas prácticas de seguridad informática dentro de organizaciones. La plataforma puede integrar distintos módulos funcionales destinados al monitoreo, evaluación y capacitación en materia de seguridad digital, adaptándose a las necesidades operativas de cada cliente.

Software

(w/000198)

Fecha de presentación: 29/01/2026
Solicitante: TRACTORAL S.A. [UY]
Clasificación de la obra: Programa de ordenador

Título: SaxNet

Descripción: SaxNet está diseñado para automatizar y centralizar la activación, configuración y administración de dispositivos en el hogar del cliente, incluyendo set-top boxes (STBs). Esta funcionalidad permite a los operadores de cable reducir tiempos de instalación, minimizar errores y ofrecer una experiencia fluida al usuario final.

- Activación remota y parametrización automática: El sistema permite aplicar configuraciones predefinidas al STB.
- Integración con sistemas externos: Se conecta con sistemas de gestión de STB, asegurando que el aprovisionamiento del STB esté sincronizado.
- Mensajería interactiva en dispositivos: Posibilidad de enviar notificaciones, alertas o promociones directamente al STB, mejorando la comunicación con el cliente y la gestión de campañas.
- Control de estado y monitoreo en tiempo real.
- Automatización de flujos: Desde la solicitud del servicio hasta la activación del equipo, el sistema ejecuta procesos automáticos que reducen la intervención humana y aceleran la entrega.

Software

(w/000199)

Fecha de presentación: 02/02/2026
Solicitante: SONDA URUGUAY SOCIEDAD ANÓNIMA [UY]
Clasificación de la obra: Programa de ordenador

Título: Smart Platform

Descripción: Smart Platform es una solución integral diseñada para optimizar la gestión de activos, eventos y entornos urbanos mediante un ecosistema digital conectado. Su arquitectura permite la interoperabilidad entre diferentes sistemas, ofreciendo información en tiempo

real para mejorar la toma de decisiones y la eficiencia operativa. La plataforma está orientada a industrias y ciudades inteligentes, brindando herramientas que facilitan la transformación digital con rapidez y flexibilidad. El primer componente, Asset Manager, se centra en la administración eficiente de activos físicos y digitales, asegurando su trazabilidad, mantenimiento y ciclo de vida. Complementariamente, Event Manager permite gestionar y responder a incidentes o eventos críticos en tiempo real, integrando alertas y protocolos para minimizar riesgos. Por su parte, Insight Monitor ofrece capacidades avanzadas de monitoreo y analítica, transformando datos en información estratégica mediante dashboards y reportes inteligentes. Finalmente, Urban Monitor está orientado a la gestión de comunidades y entornos urbanos, promoviendo la interacción ciudadana y el control de variables clave para la sostenibilidad y seguridad. La integración de estos cuatro módulos convierte a Smart Platform en una herramienta robusta para organizaciones que buscan eficiencia, control y visión predictiva, adaptándose a diferentes sectores y escalando según las necesidades del negocio o la ciudad.

Software**(w/000201)****Fecha de presentación:** 03/02/2026**Solicitante:** Gabriel Labrador Hernandez [UY]**Clasificación de la obra:** Programa de ordenador**Título:** forecastweathr.us

Descripción: Aplicación web progresiva (PWA) de consulta meteorológica que proporciona pronósticos del tiempo, datos climatológicos y visualizaciones satelitales para ubicaciones en América del Norte. La aplicación integra datos oficiales de servicios meteorológicos nacionales para ofrecer información actualizada sobre condiciones atmosféricas, predicciones climáticas, alertas meteorológicas y análisis de tendencias climatológicas, presentados mediante interfaces interactivas y mapas geoespaciales accesibles desde dispositivos web y móviles. La PWA se puede instalar directamente desde el navegador, funciona con tiempos de carga mínimos y admite funciones sin conexión mediante service workers. Se puede acceder e instalarla directamente desde su sitio web oficial: forecastweather.us.

Software**(w/000202)****Fecha de presentación:** 03/02/2026**Solicitante:** Gabriel Labrador Hernandez [UY]**Clasificación de la obra:** Programa de ordenador

Título: tiempoyclima.es

Descripción: Aplicación Web Progresiva de Información Meteorológica para España especializada en proporcionar información meteorológica detallada para el territorio español. La aplicación ofrece pronósticos meteorológicos de 10 días, previsiones horarias de 48 horas, panel integrado de avisos meteorológicos de la AEMET (Agencia Estatal de Meteorología), y mapa interactivo de alertas meteorológicas europeas mediante Meteoalarm. Características técnicas principales: Interfaz multiidioma con soporte para español, gallego, catalán, francés, italiano y alemán Sistema de geolocalización inteligente con ubicación predeterminada (La Coruña) y cambio automático a GPS Integración de múltiples fuentes de datos meteorológicos: Open-Meteo API para pronósticos, AEMET para alertas españolas y Meteoalarm para alertas europeas Funcionalidad completa sin requerimiento de claves API, garantizando sostenibilidad y accesibilidad Diseño responsive con elementos culturales españoles integrados en la interfaz visual Capacidad de instalación como aplicación nativa con funcionalidad de pantalla completa Versión actual: 1.1.0 Finalidad: Servicio meteorológico localizado para usuarios españoles con énfasis en accesibilidad, información oficial y experiencia de usuario optimizada.

Software

(w/000203)

Fecha de presentación: 04/02/2026

Solicitante: Juan Pedro Salvo [UY]

Clasificación de la obra: Programa de ordenador

Título: Dark Planet

Descripción: Dark Planet Project es un videojuego de supervivencia/horror y caza en un mundo alienígena donde la única fuente de luz proviene de la fauna autóctona. El jugador encarna a "Hunter", empleado de un proyecto de colonización energética. Después de sobrevivir a una catástrofe que dejó sin energía las bases humanas en el planeta oscuro, debe recorrer la superficie en penumbra y cazar a la fauna local para extraer su bioluminiscencia. Con esa energía podrá reactivar las bases, descubrir qué pasó con sus colegas y evitar convertirse en presa de las criaturas que acechan en la oscuridad. El juego estará disponible en la tienda online Steam.

Software

(w/000207)

Fecha de presentación: 19/02/2026

Solicitante: Divalley S.A [UY]

Clasificación de la obra: Programa de ordenador

Título: FRAME Banking v3.67

Descripción: Plataforma transaccional que permite la implementación de servicios

financieros digitales a través de múltiples rieles de pago dentro de diversos marcos empresariales, incluyendo banca minorista, banca fintech, banca corporativa y empresarial, y ACH. Posee una arquitectura en componentes a la transacción en el centro y disminuye las fricciones tradicionales de los sistemas legados. Permite -de forma intuitiva, simple y rápida- el despliegue.

Software**(w/000208)**

Fecha de presentación: 19/02/2026

Solicitante: Claudia Marcela González [AR]

Clasificación de la obra: Programa de ordenador

Título: GoCriterIA

Descripción: GoCriterIA es una plataforma SaaS de desarrollo de liderazgo empresarial que integra tres juegos educativos gamificados basados en filosofía clásica (El Ágora Socrática, El Laberinto de Falacias y El Puente Aristotélico) con un sistema de inteligencia artificial generativa (Areté) que produce reportes personalizados de coaching. La plataforma implementa análisis de gap entre autopercepción y comportamiento observable, sistema de calibración de virtudes aristotélicas, prompt engineering especializado, y soporte para 22+ roles profesionales con ~2,500 escenarios educativos únicos.

Software**(w/000209)**

Fecha de presentación: 25/02/2026

Solicitante: José Enrique Hernández Martínez [CU]

Clasificación de la obra: Programa de ordenador

Título: DirectivSys

Descripción: DirectivSys es una plataforma de orquestación de IA empresarial que automatiza la ejecución de flujos de trabajo complejos en operaciones de e-commerce e inteligencia empresarial. Utiliza una arquitectura de acceso cero, permitiendo a las organizaciones procesar solicitudes complejas en interacciones únicas, generar recomendaciones empresariales inteligentes automáticamente, y ejecutar directivas estratégicas sin intervención humana, manteniendo el control total de los datos. La plataforma es completamente agnóstica de tecnología y se integra con cualquier stack tecnológico existente mediante SDKs ligeros.

Software**(w/000213)**

Fecha de presentación: 03/03/2026

Solicitante: MARIA VERONICA REY MORENO [UY]

Clasificación de la obra: Programa de ordenador

Título: MaximUs

Descripción: MaximUs es una plataforma digital de gestión y análisis de inversiones diseñada para asesores financieros. Permite la construcción de propuestas de inversión, rebalanceo de carteras, seguimiento y análisis de portafolios, selección de instrumentos financieros (fondos, ETF, bonos, acciones, entre otros) y generación de reportes profesionales para clientes. La herramienta busca optimizar procesos, mejorar la eficiencia operativa y facilitar la toma de

decisiones basada en datos.

Software**(w/000215)**

Fecha de presentación: 05/03/2026

Solicitante: Precios Bajos SAS [UY]

Clasificación de la obra: Programa de ordenador

Título: PreciosBajos

Descripción: Aplicación informática consistente en una plataforma digital destinada a la búsqueda y comparación de precios de productos ofrecidos por distintos comercios. El software integra un motor de búsqueda que ante la consulta de un usuario, procesa, organiza y exhibe información relativa a productos y precios provenientes de múltiples establecimientos comerciales, presentando resultados de forma comparativa y ordenada.

Software**(w/000220)**

Fecha de presentación: 20/03/2026

Solicitante: SOL SERRÓN CÁCERES [UY]

Clasificación de la obra: Programa de ordenador

Título: CoCoach

Descripción: Sistema para gestión de consultantes y procesos para profesionales de la salud mental.

Software**(w/000226)**

Fecha de presentación: 06/04/2026

Solicitante: Hector Andres Bauzan Saavedra [UY]

Clasificación de la obra: Programa de ordenador

Título: Three-Headed Semantic Firewall

Descripción: Motor de gobernanza y seguridad perimetral semántica diseñado para la capa de interacción entre usuarios y Modelos de Lenguaje (LLM). El sistema implementa una arquitectura de triple validación ('Three-Headed') que intercepta, descompone y analiza a nivel matemático en tiempo real la intención semántica de los 'prompts' y las respuestas generadas. Su objetivo es neutralizar vectores de ataque críticos, prevenir la exfiltración de información sensible y asegurar el cumplimiento de políticas éticas y técnicas. Este sistema constituye un componente de infraestructura para que gobiernos, instituciones públicas y corporaciones aseguren la soberanía de sus datos, la autonomía tecnológica y la integridad operativa absoluta en la adopción de Inteligencia Artificial.

Software**(w/000229)**

Fecha de presentación: 09/04/2026

Solicitante: MELNY S.A. [UY]

Clasificación de la obra: Programa de ordenador

Título: QI CORBANKING

Descripción: El sistema es una plataforma de procesamiento de pagos instantáneos (PIX) que se integra con la infraestructura del Banco Central de Brasil (BACEN) mediante el protocolo SPI (Sistema de Pago Instantáneo). Está compuesto por cuatro microservicios con responsabilidades bien definidas.

Software

(w/000230)

Fecha de presentación: 10/04/2026

Solicitante: Jessica Paez dos Santos Cruz [UY]

Clasificación de la obra: Programa de ordenador

Título: Jubilacion Plus

Descripción: Sistema experto de simulación pensional multi-caja (BPS y Caja de Jubilaciones y Pensiones de Profesionales Universitarios) basado en arquitectura de Inteligencia Artificial Generativa. El software integra algoritmos predictivos desarrollados mediante modelos de lenguaje avanzados (Gemini, ChatGPT, Antigravity) para calcular tasas de reemplazo, desvíos actuariales en el Sistema de Beneficio Jerarquizado (SBJ) y brechas de capital. La obra permite la proyección personalizada de escenarios según la Ley 20.130, determinando la necesidad de blindaje financiero privado ante el retraso de la carrera profesional y cambios en los años de configuración de causal.

Software

(w/000236)

Fecha de presentación: 15/04/2026

Solicitante: PON! WORKS SAS [UY]

Clasificación de la obra: Programa de ordenador

Título: Gachapon

Descripción:

Es un sistema digital de entrenamiento integrado en una plataforma de comunicación (Discord), donde los usuarios obtienen cartas virtuales mediante interacciones autorizadas. La asignación de cartas se realiza de forma aleatoria dentro de un entorno cerrado, sin valor monetario directo, y con fines exclusivamente recreativos y de participación comunitaria.

Adicionalmente, el sistema incorpora una moneda virtual interna destinada exclusivamente a elementos estéticos y de personalización, como decoraciones o mejoras visuales, sin posibilidad de conversión a dinero real ni impacto en resultados competitivos. De esta forma, se trata de una mecánica de gamificación orientada al engagement y entretenimiento digital, sin constituir un sistema de apuestas ni generar rendimientos económicos directos para los usuarios.

Software

(w/000240)

Fecha de presentación: 20/04/2026
Solicitante: Luis José Sierra Morales [VE]
Clasificación de la obra: Programa de ordenador

Título: MarcaPeso

Descripción:

Aplicación informática desarrollada para el control hídrico de pacientes renales, el software permite el registro y monitoreo de ingesta de líquidos, diuresis, peso corporal, presión arterial, síntomas y controles relacionados con pacientes en tratamiento de hemodiálisis y enfermedad crónica avanzada (ERCA).

La aplicación incorpora sistemas de alertas, recordatorios y seguimiento clínico personalizado, orientados a mejorar la adherencia y el autocontrol del paciente.

Software

(w/000243)

Fecha de presentación: 24/04/2026
Solicitante: Laston S.A. [UY]
Clasificación de la obra: Programa de ordenador

Título: Nubira Labs

Descripción: Aplicación financiera móvil desarrollada en lenguaje nativo para Android e iOS, que permite la gestión, consulta y operación segura de servicios financieros desde dispositivos móviles, garantizando una experiencia ágil, confiable y alineada con estándares de seguridad.

Software

(w/000245)

Fecha de presentación: 27/04/2026
Solicitante: IFELS TRADE S.A. [UY]
Clasificación de la obra: Programa de ordenador

Título: MAP (Monitoreo de Activos Petroleros)

Descripción: MAP es un sistema de supervisión desarrollado para seguimiento, análisis y gestión operativa de pozos de petróleo, que abarca diferentes métodos de elevación artificial, como el bombeo mecánico, el bombeo por cavidades progresivas y el bombeo centrífugo sumergido. El sistema se ha desarrollado bajo una arquitectura modular e independiente del hardware, lo que permite integrar datos procedentes de sensores, controladores y sistemas de automatización, favoreciendo la visualización estructurada de las variables operativas y las alarmas en tiempo real. La plataforma ofrece recursos para la monitoreo continua, el diagnóstico operativo y el apoyo a la toma de decisiones, incluyendo visualizaciones en tablas, mapas y paneles específicos por método de elevación. Entre sus funcionalidades, destacan el análisis de curvas dinamométricas, el seguimiento de variables estimadas, la gestión de alarmas y la identificación de oportunidades operativas, lo que contribuye a la detección de fallas, la optimización de la

producción y el aumento de la eficiencia energética. MAP actúa como un agente integrador en el contexto de la operación de yacimientos onshore, consolidando información dispersa en un entorno único y estructurado. Su aplicación permite la estandarización de los procesos de monitoreo, el aumento de la fiabilidad operativa y el apoyo a la gestión basada en datos, satisfaciendo las demandas de operadores, ingenieros y gestores de la industria del petróleo y el gas.

Software**(w/000249)****Fecha de presentación:** 29/04/2026**Solicitante:** COPITEX SA [UY]**Clasificación de la obra:** Programa de ordenador**Título:** Sistema de Facturación Electrónica

Descripción: Sistema informático desarrollado para la emisión, gestión y control de comprobantes de facturación electrónica conforme a la normativa vigente. Permite la generación, validación y envío de documentos fiscales electrónicos, así como la administración de clientes, productos y reportes asociados. Además, soporta la realización de ventas a través de Mercado Libre e integra estas operaciones con la página web de la empresa, facilitando una gestión unificada de canales de venta. El sistema se comercializa en distintas modalidades de implementación, incluyendo versiones web, instalable y punto de venta (que puede operar de forma independiente, por ejemplo en una tienda de ventas o en un restaurante). Opera de forma segura y automatizada, integrándose con servicios externos para la autorización de comprobantes y garantizando la integridad y trazabilidad de la información.

Software**(w/000250)****Fecha de presentación:** 29/04/2026**Solicitante:** COPITEX SA [UY]**Clasificación de la obra:** Programa de ordenador**Título:** Sistema de Gestión Contable**Descripción:**

Sistema informático desarrollado para la gestión contable centralizada de la empresa, permitiendo el registro, procesamiento y control de la información contable y financiera.

Incluye la administración del plan de cuentas, generación de asientos contables, balances, estados financieros y reportes de gestión. El sistema recibe de forma automatizada los asientos contables generados por otros sistemas, particularmente desde el sistema de facturación, integrando la información operativa con la contabilidad.

Permite el control y seguimiento de la información contable en tiempo real,

asegurando consistencia, trazabilidad y cumplimiento de las obligaciones legales y fiscales.

Software**(w/000251)**

Fecha de presentación: 29/04/2026

Solicitante: COPITEX SA [UY]

Clasificación de la obra: Programa de ordenador

Título: Sistema de Control de Presencia

Descripción:

Sistema informático desarrollado para el control de presencia y gestión de asistencia del personal, mediante la integración con dispositivos biométricos de identificación. Permite el registro y control de marcaciones de entrada y salida, administración de horarios laborales, turnos, descansos y secciones, así como la supervisión del cumplimiento de la jornada por empleado.

El sistema realiza el cálculo de horas trabajadas, faltas, ausencias y tiempos de descanso, generando información precisa para su utilización en procesos de gestión de personal. Asimismo, se integra con sistemas de liquidación de haberes, proporcionando los datos necesarios para el cálculo de sueldos y cumplimiento de obligaciones laborales. Incluye herramientas de consulta y generación de reportes, asegurando la trazabilidad, confiabilidad y control de la información registrada.

Software**(w/000252)**

Fecha de presentación: 29/04/2026

Solicitante: COPITEX SA [UY]

Clasificación de la obra: Programa de ordenador

Título: Sistema de Sueldos Personal

Descripción: Sistema informático desarrollado para la gestión de personal y la liquidación de haberes, permitiendo el cálculo automatizado de sueldos, aportes, retenciones y demás conceptos laborales conforme a la normativa vigente. Incluye la generación de recibos de sueldo, administración de legajos de empleados, control de asistencia y reportes asociados. El sistema se integra con la plataforma ATYRO para la presentación de información ante organismos correspondientes, asegurando el cumplimiento de las obligaciones legales y la correcta gestión de los recursos humanos.

Software**(w/000253)**

Fecha de presentación: 29/04/2026

Solicitante: COPITEX SA [UY]

Clasificación de la obra: Programa de ordenador

Título: Sistema de Gestión de Remates Rurales y Ferias

Descripción: Sistema informático desarrollado para la gestión integral de ferias, remates rurales (pantalla) y operaciones de compra y venta agropecuarias entre particulares, orientado al control y seguimiento de lotes y transacciones comerciales. Permite la administración de lotes, registro de operaciones de compra y venta y gestión de servicios asociados a la actividad agropecuaria. El sistema facilita la generación e impresión de documentación comercial, incluyendo comprobantes de compra, venta y liquidaciones entre las partes intervinientes. Incluye la emisión de comprobantes fiscales electrónicos (CFE) para la facturación de comisiones, asegurando el cumplimiento de la normativa vigente. Asimismo, contempla la gestión de operaciones con frigoríficos, permitiendo la generación de facturación con diferenciación de primera y segunda pesada, incluyendo el desglose de impuestos y rubros correspondientes. El sistema garantiza la trazabilidad de la información, el control de las operaciones y la correcta administración de los procesos comerciales.

Software**(w/000254)**

Fecha de presentación: 29/04/2026

Solicitante: COPITEX SA [UY]

Clasificación de la obra: Programa de ordenador

Título: Sistema de Gestión de Transporte de Carga Terrestre DGT (Internacional y Nacional)

Descripción: Sistema informático desarrollado para la digitalización y gestión integral de operaciones de transporte internacional de carga terrestre por carretera, orientado a la generación y administración de documentación aduanera requerida para procesos de importación y exportación. Permite la emisión y gestión de documentos tales como CRT, MIC y su asociación con el DUA, asegurando la correcta vinculación de la información logística y aduanera. El sistema realiza la transmisión electrónica de datos mediante web services hacia los sistemas de la Aduana, posibilitando la validación, aceptación y registro de la información en las plataformas correspondientes. Asimismo, los documentos generados son firmados digitalmente mediante certificados digitales, garantizando la autenticidad, integridad y no repudio de la información transmitida. El sistema facilita el seguimiento del estado de los documentos, permitiendo la validación por parte de la autoridad aduanera y la habilitación operativa del transporte, asegurando la trazabilidad y el cumplimiento de la normativa vigente.

Software**(w/000255)**

Fecha de presentación: 29/04/2026

Solicitante: COPITEX SA [UY]

Clasificación de la obra: Programa de ordenador

Título: Sistema de Gestión de Padrón y Congresos para la Federación de Salud Pública

Descripción: Este sistema permite a la Federación de Salud Pública gestionar eficientemente su padrón de afiliados, manteniendo actualizados los datos

personales, de afiliación y participación institucional. Incluye el manejo completo del pago de cuotas sociales, con seguimiento de vencimientos, generación de facturas y conciliación de cobros. Además, administra convenios de afiliados, registrando beneficios, renovaciones y condiciones específicas. También incorpora herramientas para la planificación y administración de congresos, incluyendo inscripciones, control de asistentes, documentación asociada y seguimiento de actividades. La solución mejora la organización interna, reduce errores en el manejo de la información y agiliza los procesos administrativos vinculados a la gestión de miembros y eventos.

Software**(w/000295)****Fecha de presentación:** 13/05/2026**Solicitante:** Andres Eduardo Pereira Martinez [UY]**Clasificación de la obra:** Programa de ordenador**Título:**

S.O.S

ANIMAL

Descripción: Sistema integral multiplataforma basado en una arquitectura de microservicios. Consta de un Módulo Servidor de alta disponibilidad desarrollado en Node.js (Fastify) con tipado estricto en TypeScript, utilizando Prisma ORM para la gestión de persistencia en PostgreSQL. Incluye un motor de mensajería en tiempo real mediante WebSockets. El Módulo Cliente se compone de una aplicación web SPA/MPA desarrollado con Vite y una aplicación móvil híbrida construida con Vue 3 e Ionic Framework, integrada mediante Capacitor para el acceso a recursos nativos (Geolocalización y Cámara)

Software**(w/000301)****Fecha de presentación:** 22/05/2026**Solicitante:** AutoLead AI SAS [UY]**Clasificación de la obra:** Programa de ordenador**Título:** AutoLead v1.0

Descripción: Es un sistema CRM web para concesionarios automotrices oficiales que centraliza la gestión de ventas y postventa. Incluye una agenda inteligente con gestión de tempario (slots fijos por servicio y operario), integración con WhatsApp Business para la comunicación con clientes, una IA que atiende consultas, califica y agenda turnos de forma autónoma, y un módulo de reportería operativa y comercial. El sistema permite digitalizar y automatizar la gestión de talleres, recordatorios, recalls y seguimiento de oportunidades comerciales.

Software**(w/000302)****Fecha de presentación:** 25/05/2026**Solicitante:** ABSTRACTA SAS [UY]**Clasificación de la obra:** Programa de ordenador**Título:**

TERO

Descripción: Tero es una plataforma diseñada para potenciar la calidad de software mediante la automatización y la inteligencia artificial. Se enfoca principalmente en optimizar las estrategias de pruebas, permitiendo a los equipos de tecnología mejorar la visibilidad y eficiencia de sus procesos de testing. Sus pilares principales incluyen : Automatización inteligente: Facilita la creación y ejecución de pruebas (frecuentemente integrando herramientas como Playwright) para asegurar que el software funcione correctamente tras cada cambio. Enfoque en calidad: No solo busca encontrar errores, sino establecer un marco de trabajo donde la calidad sea parte integral del ciclo de desarrollo. Optimización con IA: Utiliza capacidades avanzadas para analizar resultados, identificar cuellos de botella y mejorar la arquitectura de las pruebas. Es una solución orientada a empresas que buscan escalar sus productos digitales manteniendo un estándar técnico riguroso y una experiencia de usuario sólida.

Software**(w/000306)**

Fecha de presentación: 29/05/2026

Solicitante: RUBEN GABRIEL IBAÑEZ RODRIGUEZ [UY]

Clasificación de la obra: Programa de ordenador

Título: MARKET WALK - Sistema Virtual de Comercio Inmersivo Modular

Descripción: Sistema de entorno de comercio virtual inmersivo modular que implementa un Gemelo Digital sincronizado en tiempo real con establecimientos físicos.

Incluye algoritmos propietarios de renderizado 3D optimizado mediante geometría instanciada, un motor de análisis de atención visual con anonimización por diseño (Privacy by Design), sistema de seguridad criptográfica para ofuscación dinámica de atributos de geometría y protección de transacciones atómicas, arquitectura modular multi-comercio (Shopping Virtual) con planograma dinámico configurable desde fuente de datos, y sistema de trazabilidad inversa virtual-real (Pasaporte de Producto). Compatible con modo escritorio y realidad virtual mediante protocolo WebXR, independientemente del lenguaje de programación, motor gráfico, protocolo de comunicación o arquitectura de renderizado utilizada

Software**(w/000307)**

Fecha de presentación: 29/05/2026

Solicitante: Rodrigo Abreu

[UY]

Clasificación de la obra: Programa de ordenador

Título: TRACEIN - Sistema de Gestión de Insumos

Descripción: Sistema de gestión de insumos diseñado a medida, el cual permite la gestión de los materiales específicos nuevos y reesterilizados de un Servicio de Hemodinamia o Neurointervención, con lectura del material mediante código de barras, lo que permite un conocimiento del stock en tiempo real. El sistema realiza advertencias por fechas de vencimiento próximas y pasadas, así como alertas por stock mínimo. También permite realizar reportes de productos

utilizados en determinado periodo, conocer cuando y con que paciente se utilizó determinado material, estimar costos de insumos por procedimiento y por paciente. Permite conocer promedios temporales de utilización de materiales así como automatizar la reposición de stock mediante integración digital con proveduría, minimizando errores asociados al factor humano.

Depósito legal 325.532
(N°360)
Impreso en D.N.P.I.
E-mail: administracion.dnpi@miem.gub.uy
Rincón 719 Telefax 2840 1234
C.P. 11.000
Montevideo – Uruguay

Montevideo, 30 de junio de 2026